

7ch パワーアンプ AVM-3000

SERVICE MANUAL

1991年11月発売
¥300,000

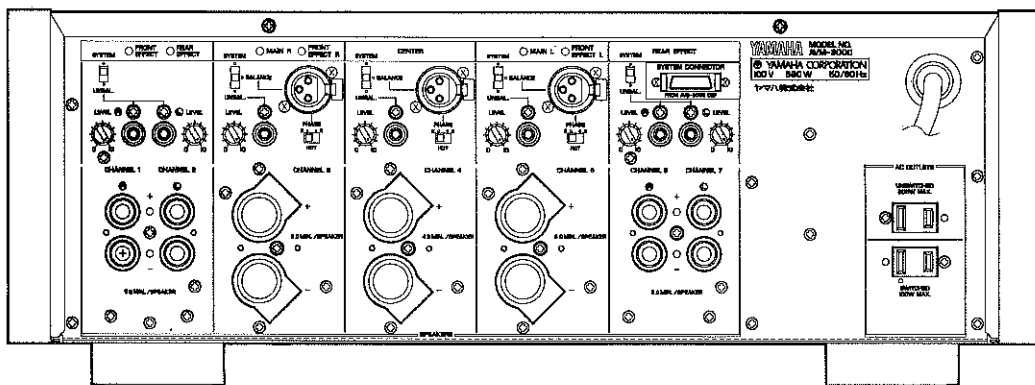
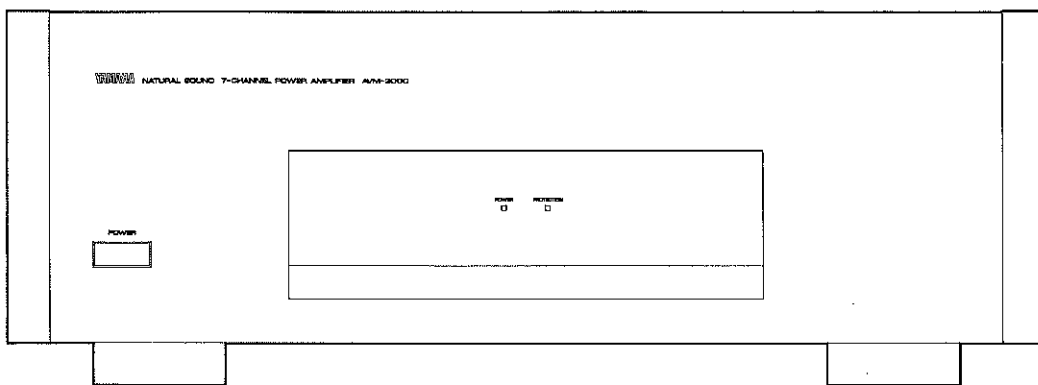

CENTER

注)本機は、5ブロックの7chパワーアンプ構成になっています。

5ブロック各々にPROTECTIONが入っていますので、1ブロックでも異常があった場合、本機フロントパネル及びブロックごとのPROTECTION LED(サブシート(1))が点灯します。

■ 目次

参考仕様	1
各部の名称	1
ブロックダイアグラム	2
分解手順	3
調整	4
シート図	5~11
総回路図	12~14
部品表	15~27

AVM-3000

■参考仕様

定格出力(20Hz~20kHz)	
チャンネル3~5(0.003%THD, 6Ω)	120W×3
チャンネル1, 2, 6, 7(0.003%THD, 6Ω)	60W×4
ダンピングファクター	
1kHz, 8Ω	150
入力感度/入力インピーダンス	
チャンネル3, 4, 5	
BALANCE	1V/16kΩ
UNBAL.	1V/10kΩ
チャンネル1, 2, 6, 7	
UNBAL.	0.7V/8kΩ
周波数特性	
5Hz~300kHz	+0, -3dB
全高調波歪率(20Hz~20kHz)	
チャンネル3~5, 60W/6Ω	0.003%
チャンネル1, 2, 6, 7, 30W/6Ω	0.003%

S/N(IHF-A)	108dB
セパレーション	
チャンネル3~5	100dB
残留ノイズ(IHF-A)	30μV
電源電圧	AC100V, 50/60Hz
消費電力	580W
ACアウトレット	
UNSWITCHED×1	200W MAX
SWITCHED×1	100W MAX
寸法(W×H×D)	473×170.5×454.5mm
重量	32.0kg
付属品	システムコード1.5m

※仕様及び外観は改良のため、予告なく変更することがあります。

■各部の名称

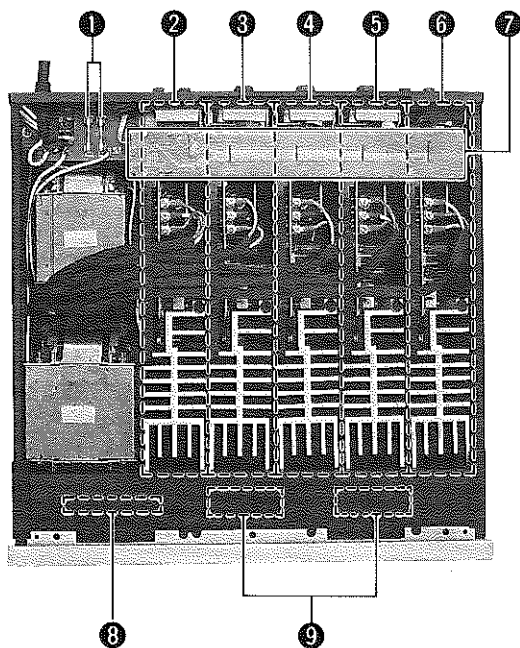

- ① F1, 2 : 10A250V.....サブシート(3)
- ② リアアンプユニット (CH6/7)
- ③ メインアンプユニット (CH5)
- ④ センターアンプユニット (CH4)
- ⑤ メインアンプユニット (CH3)
- ⑥ フロントアンプユニット (CH1/2)
- ⑦ サブシート(1)
- ⑧ F3 : T1.0A250V.....サブシート(8)
- ⑨ ファン

■ブロックダイアグラム

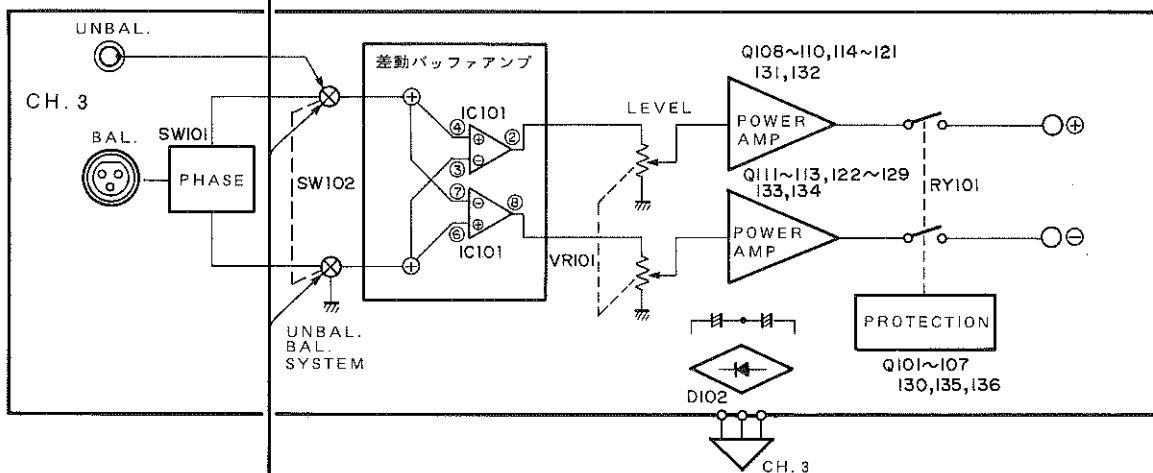
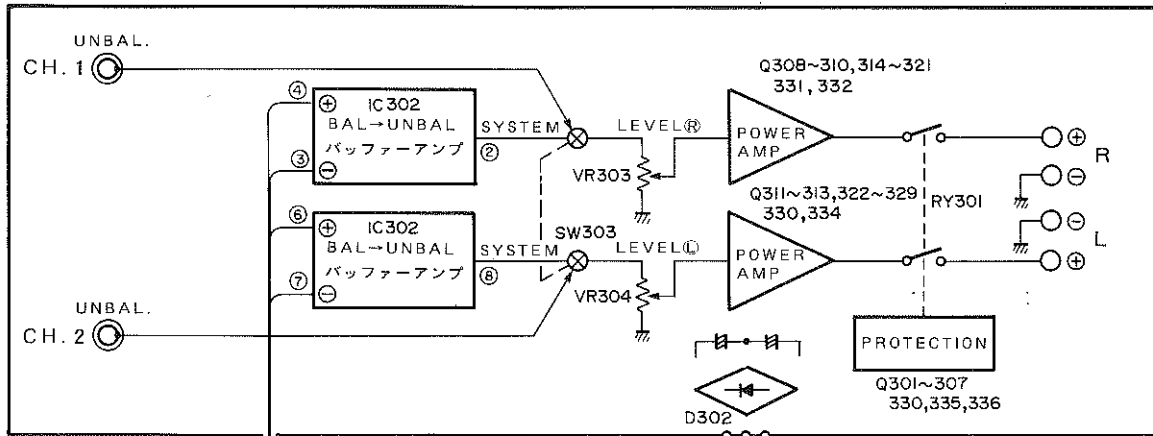

CH. 4	CH. 4はCH. 3と同様
CH. 5	CH. 5はCH. 3と同様
CH. 6, 7	CH. 6, 7はCH. 1, 2と同様

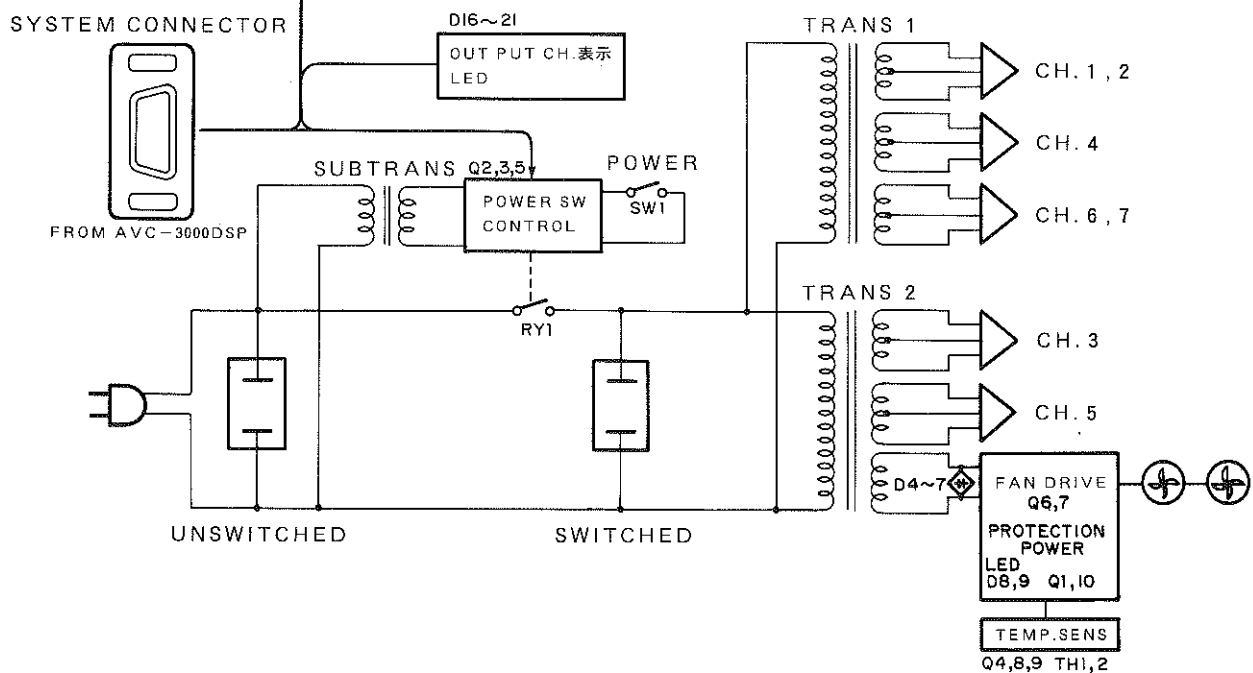

AVM-3000

■ 分解手順

1. サイドパネル&トップカバーのはずし方

- a. ①のネジ8本はずす。
- b. ②のネジ2本はずす。



図1

2. アンプユニットのはずし方

- a. ③のネジ4本はずし、シールドケース/Cをはずす。
 - b. ④のネジ4本と⑤のネジ2本はずし、サブシート(1)/(2)をはずす。
- その際、コネクタ#15~21、#23~27をはずす。

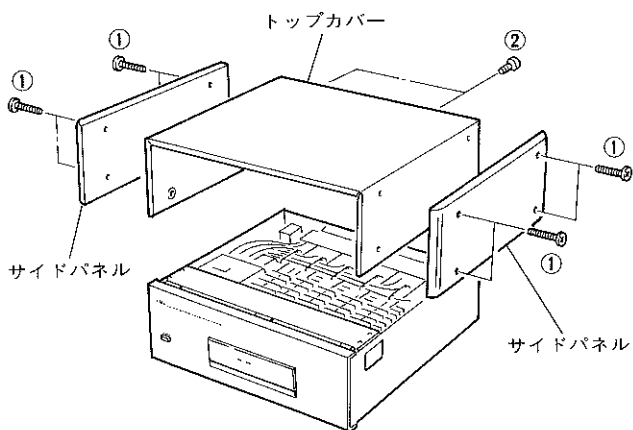

図2

● フロントアンプユニットの場合……CH1/2

- (CH3, CH4, CH5, CH6/7も同様にはずすことができます。)
- c. ⑤のネジ2本はずし、ホルダー/コードをはずす。
 - d. ⑥のネジ3本はずし、電源トランスからの線材をはずす。
 - e. ⑦のネジ1本はずし、ポジスタをはずす。
(CH1/2, CH4のみ)
 - f. ⑧のネジ2本と⑨のネジ2本はずし、アンプユニットをはずす。
 - g. CH3, CH4, CH5のアンプユニットの場合のみ、リアパネル側のはずすネジが異なります。
⑩のネジ4本と⑪のネジ2本をはずしてください。

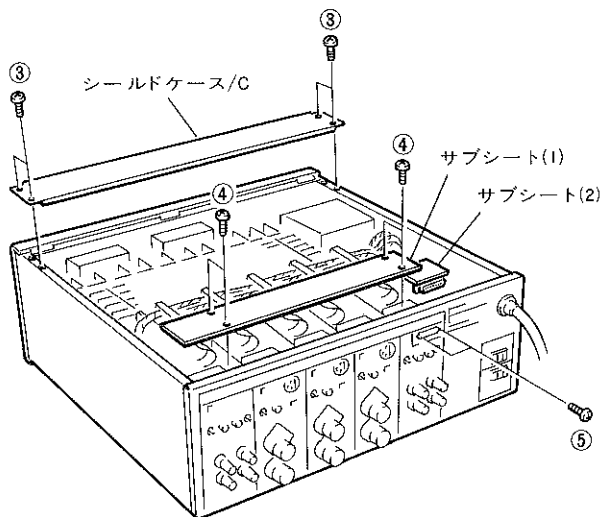

図3

CH3, CH4, CH5の場合

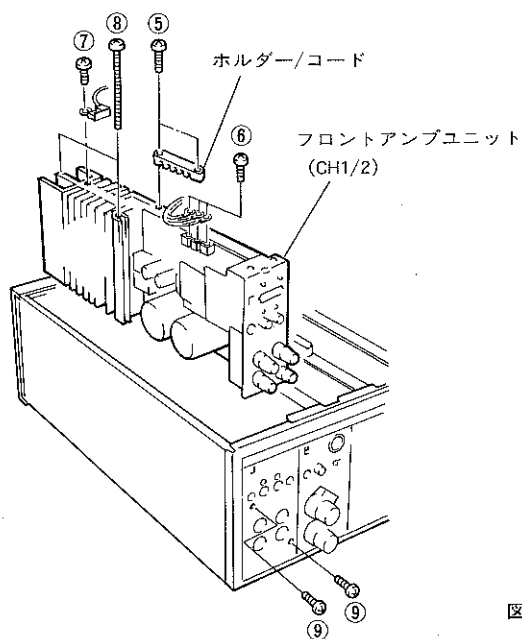
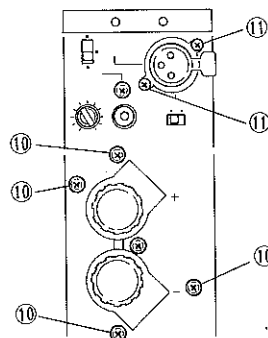

■調整

1. アイドリング電流の調整

各チャンネルのアイドル調整VRを回して、観測点のDC電圧が安定した状態で次の表に示す値になるようにする。

チャンネル	調整VR	観測点	DC電圧
CH3, CH4, CH5の非反転側 (A)	VR105	TP101の両端子間	7.5~10mV
CH3, CH4, CH5の反転側 (B)	VR106	TP102の両端子間	7.5~10mV
CH1, CH6 (R)	VR305	TP301の両端子間	7.5~10mV
CH2, CH7 (L)	VR306	TP302の両端子間	7.5~10mV

※調整箇所は10箇所/台です。

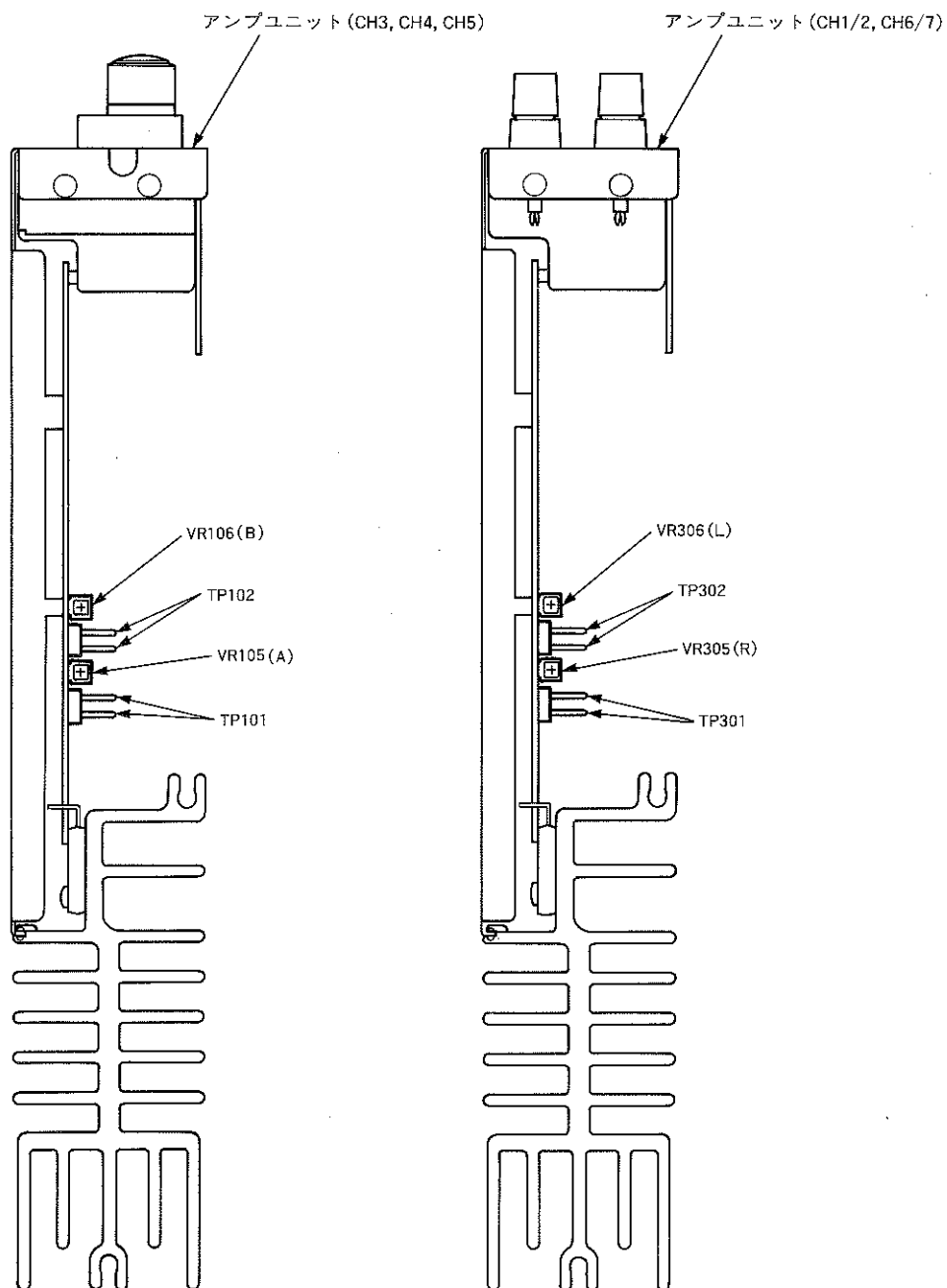

■ シート図(パターン側)

MAIN C. B (1)

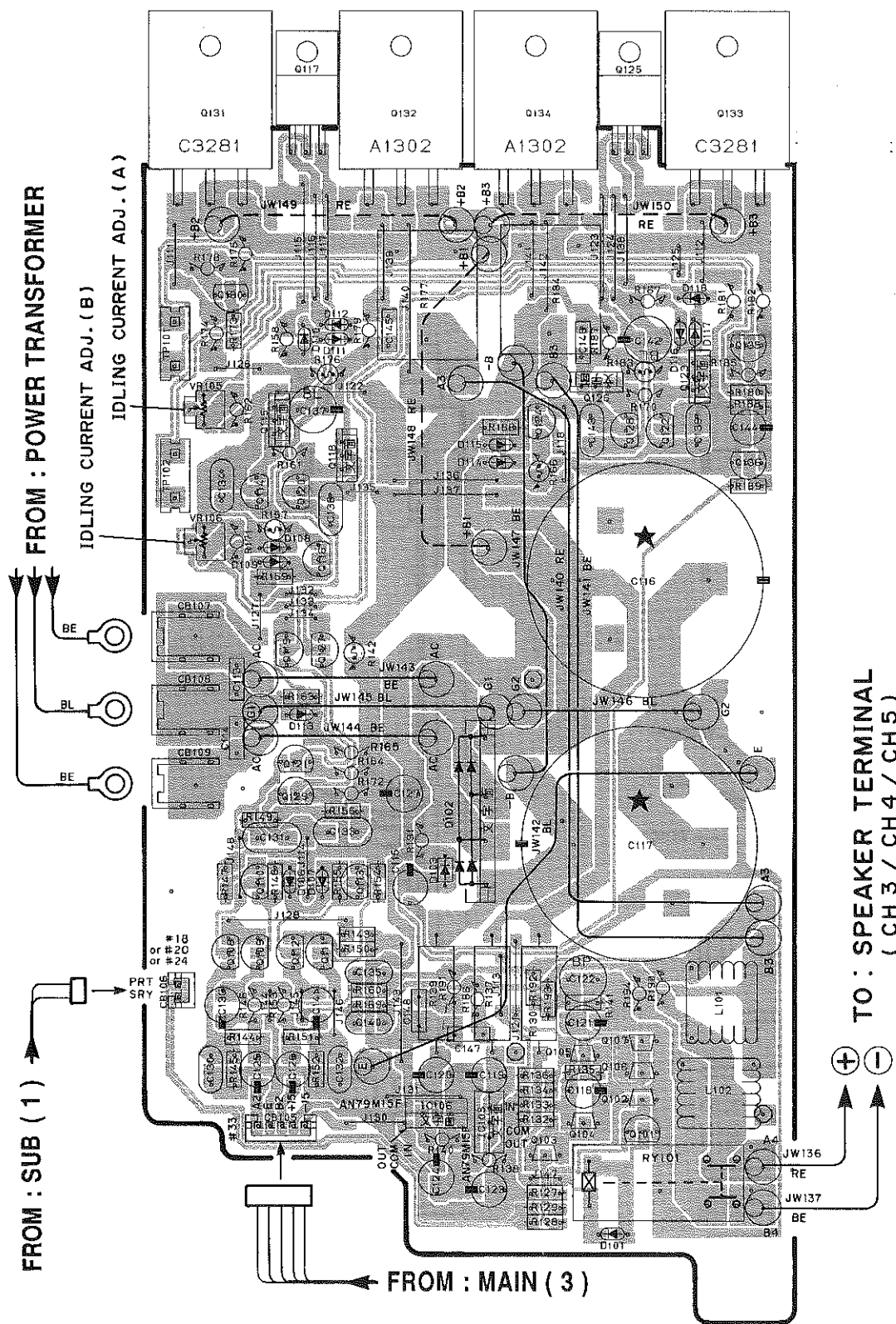

1

■シート図(パターン側)

EFFECT C. B (1)

2

3

4

5

6

7

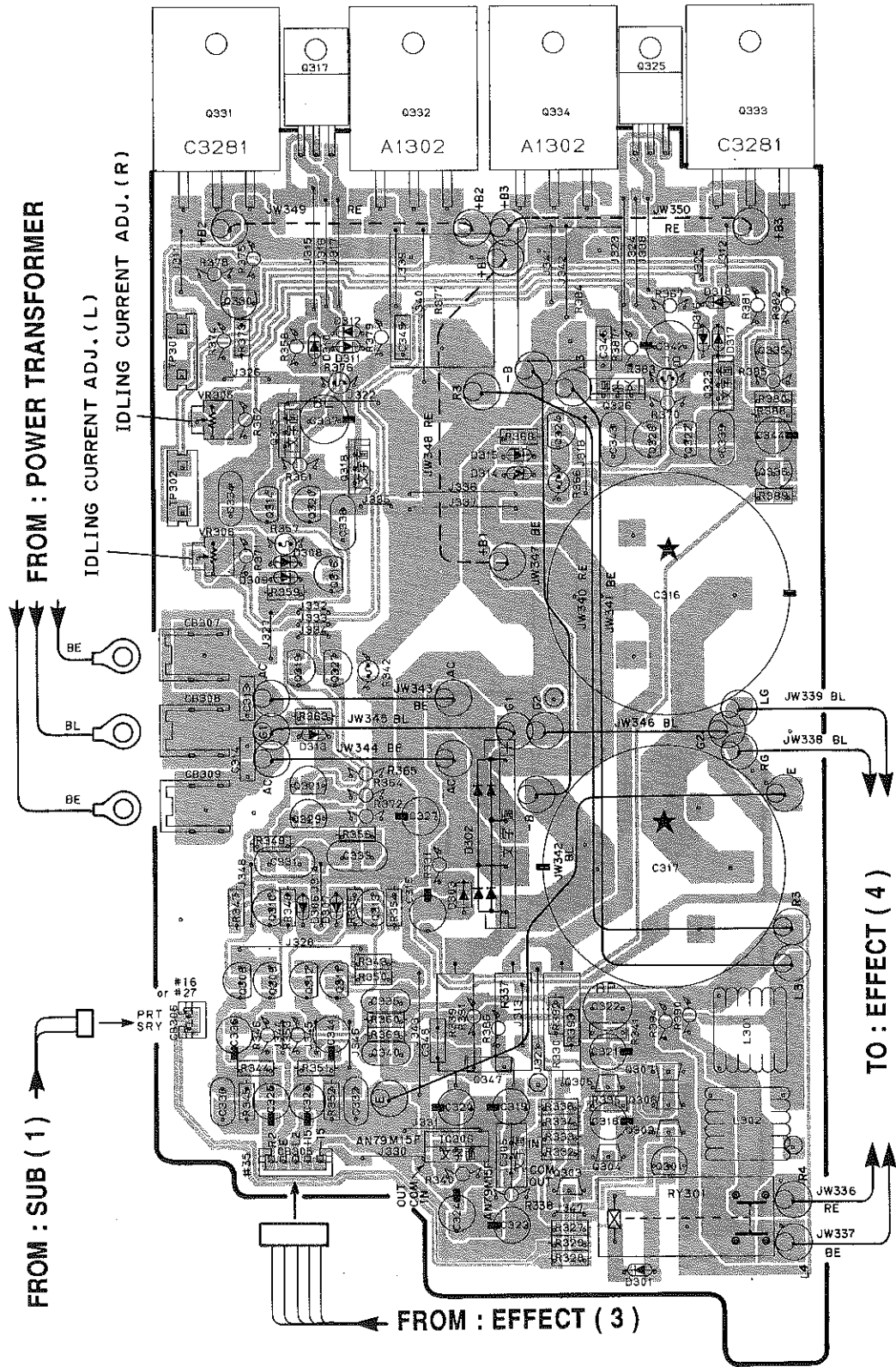

AVM-3000

■ シート図(パターン側)

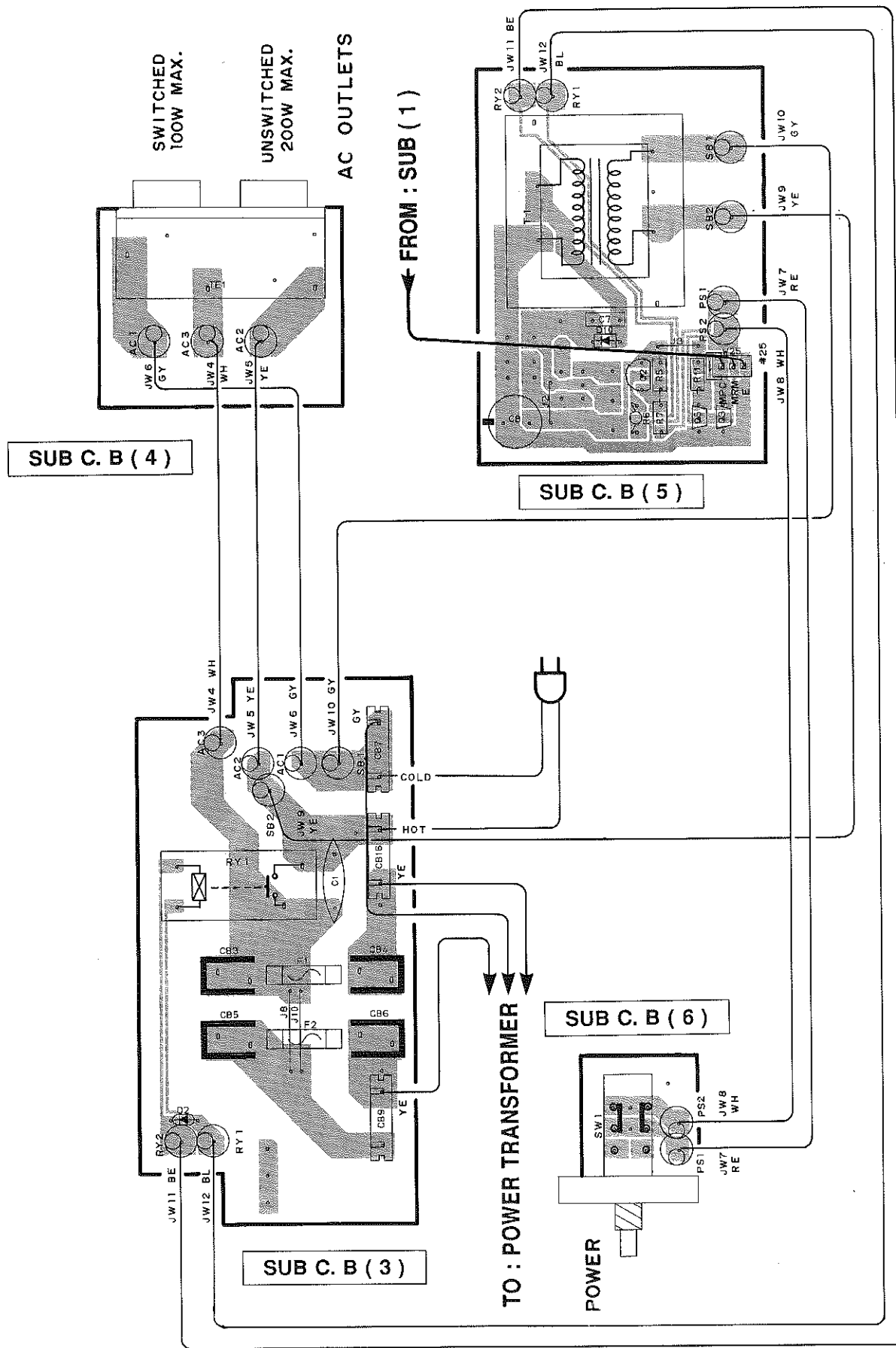

■ シート図(パターン側)

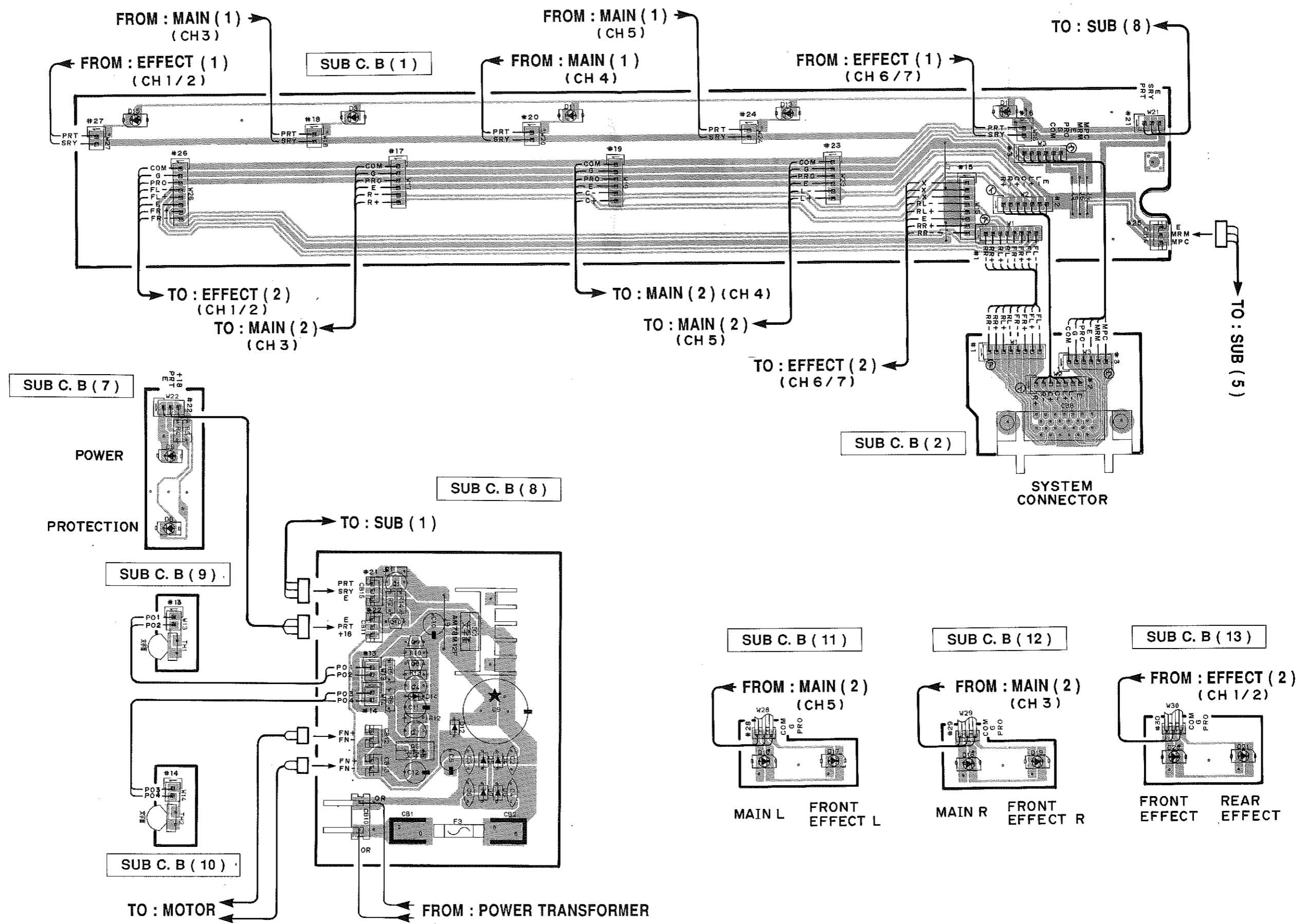

1
2
3
4
5
6

■シート図(パターン側)

1

MAIN C. B (2)

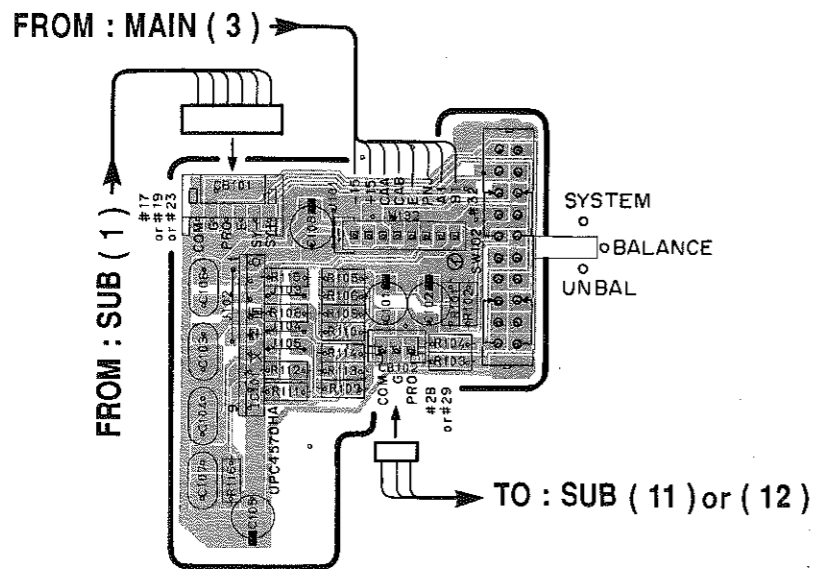

2

MAIN C. B (3)

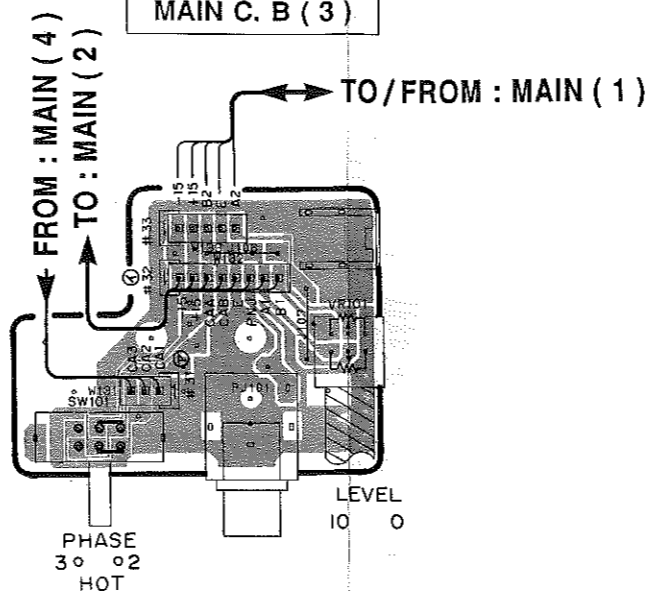

MAIN C. B (4)

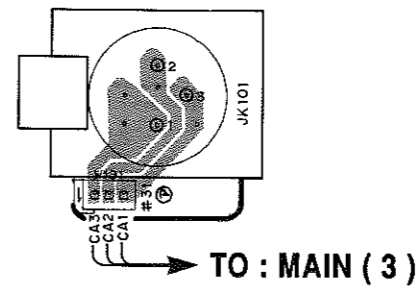

3

EFFECT C. B (2)

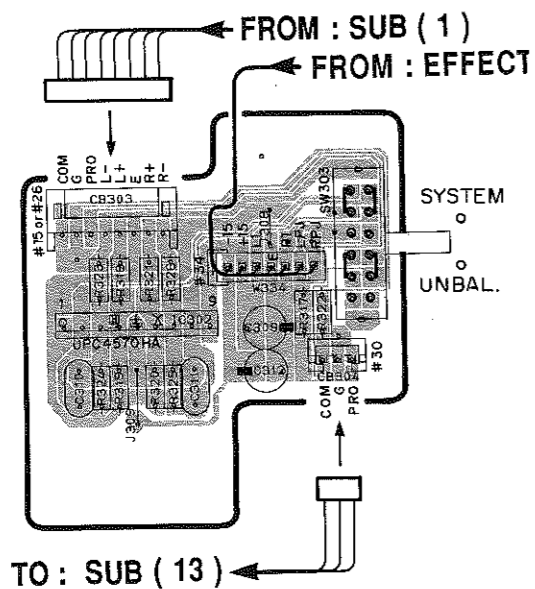

4

TO/FROM : EFFECT (1)

EFFECT C. B (3)

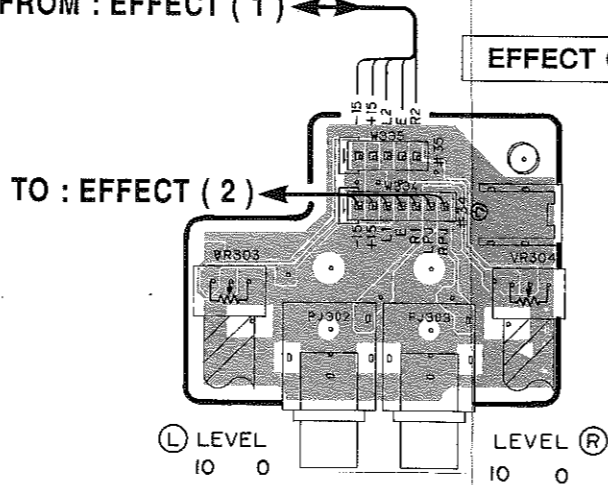

EFFECT C. B (4)

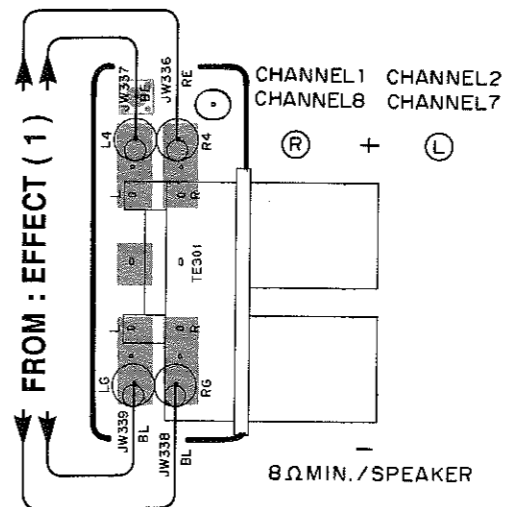

5

10

6

11

■ 総回路図(1)

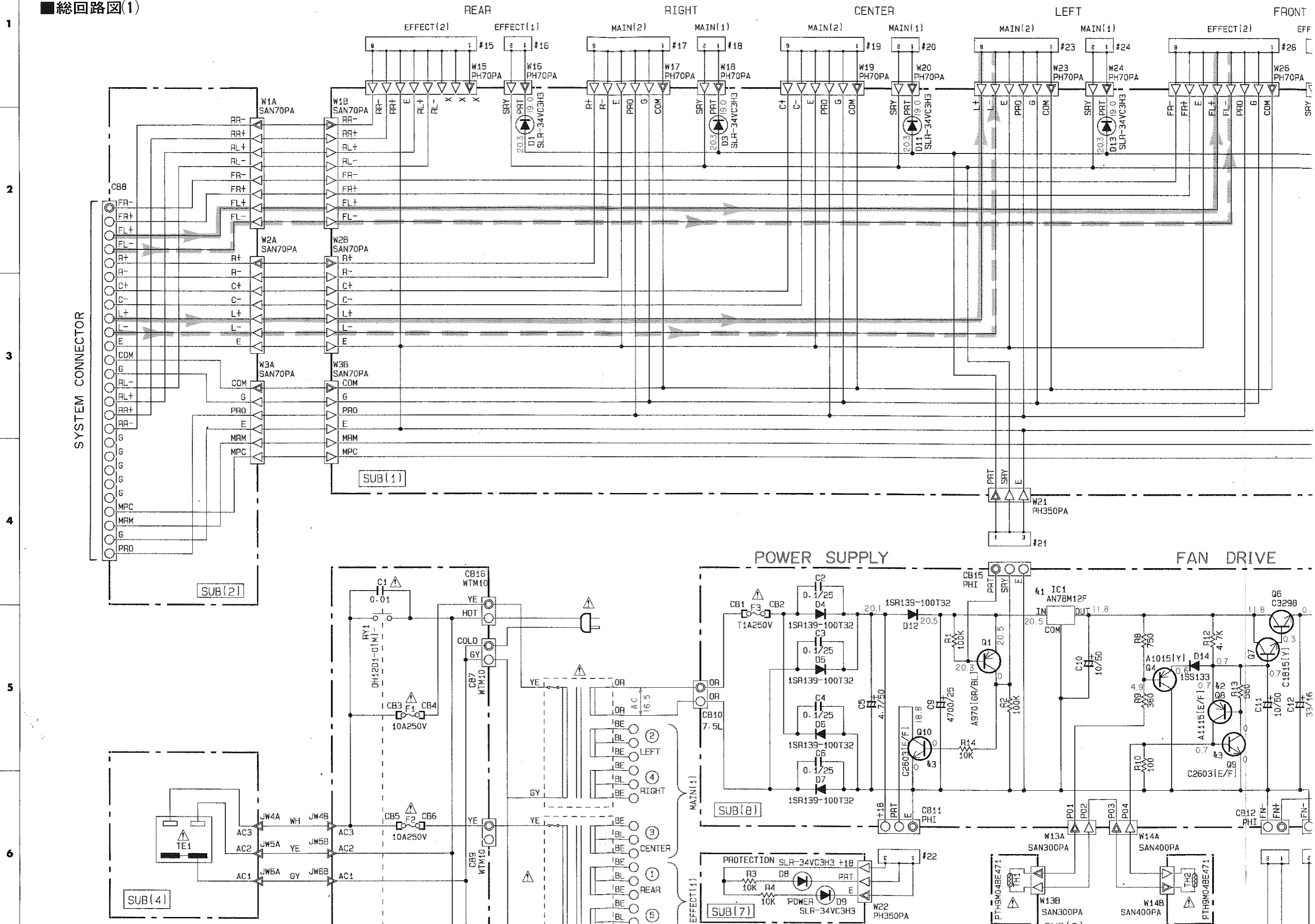

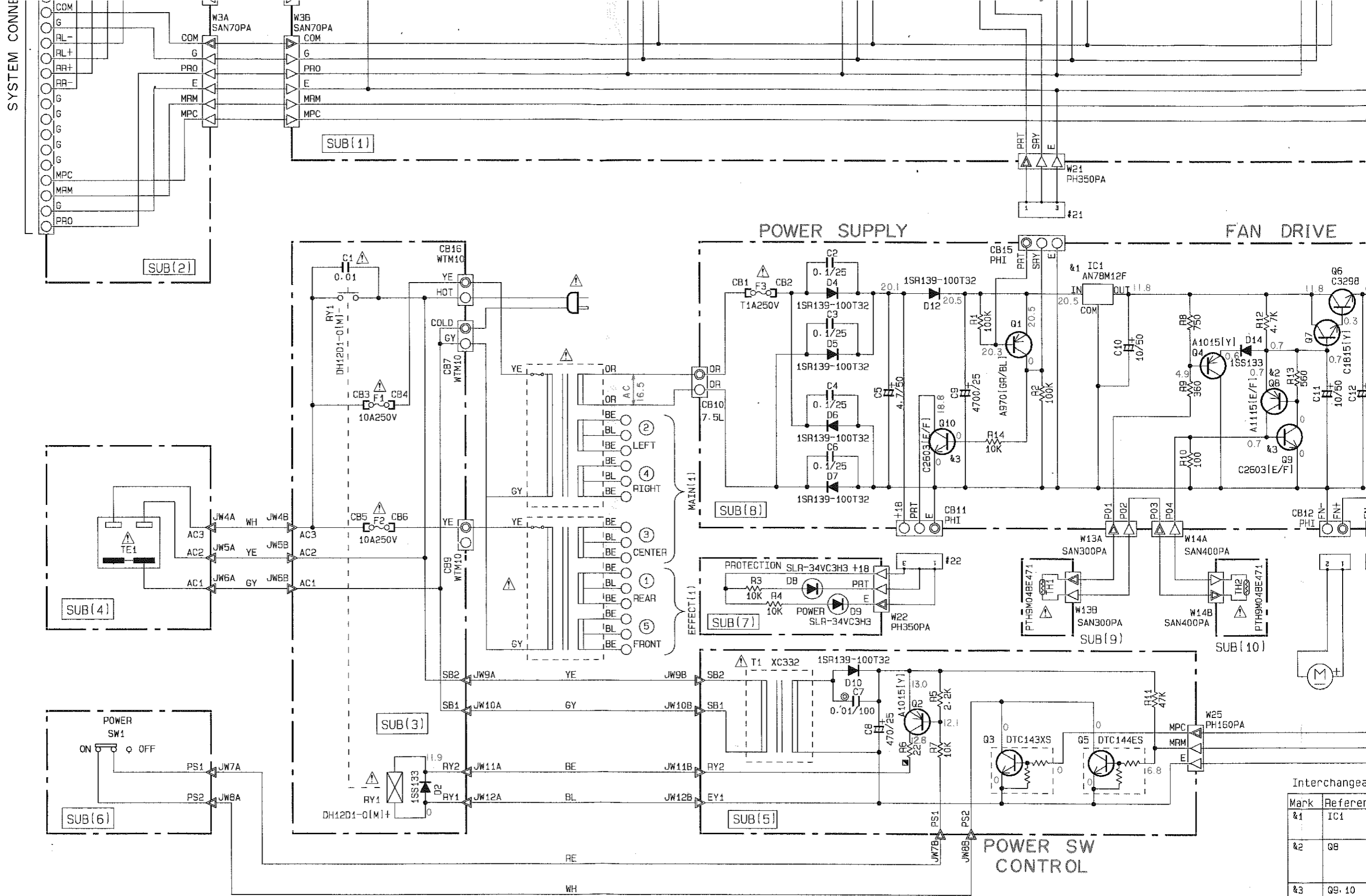

PIN CONNECTION DIAGRAM OF TRANSISTORS, DIODES AND ICs.

2SA970(GR, BL) 2SA1015(Y) DTC143XS DTC144ES 2SC1815(Y) 2SA1115(E, F) 2SA933S(Q, R) 2SA1309A(Q, R, S) 2SC2603(E, F)	2SC1740S(R, S) 2SC3311A(Q, R, S)	2SC3298	1SS133 1SR139-100	AN78M12F NJM78M12FA

Mark	Referen
&1	IC1
&2	Q8
&3	Q9, 10

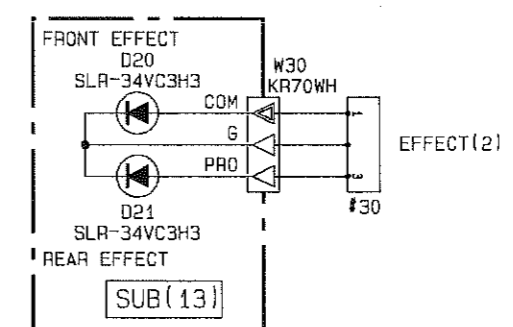
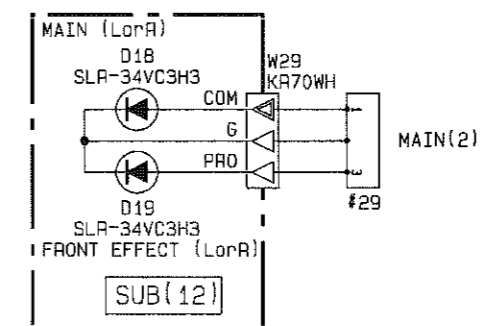
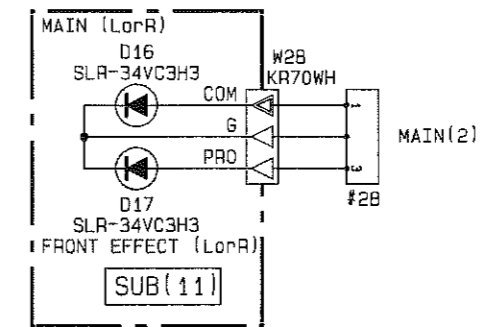
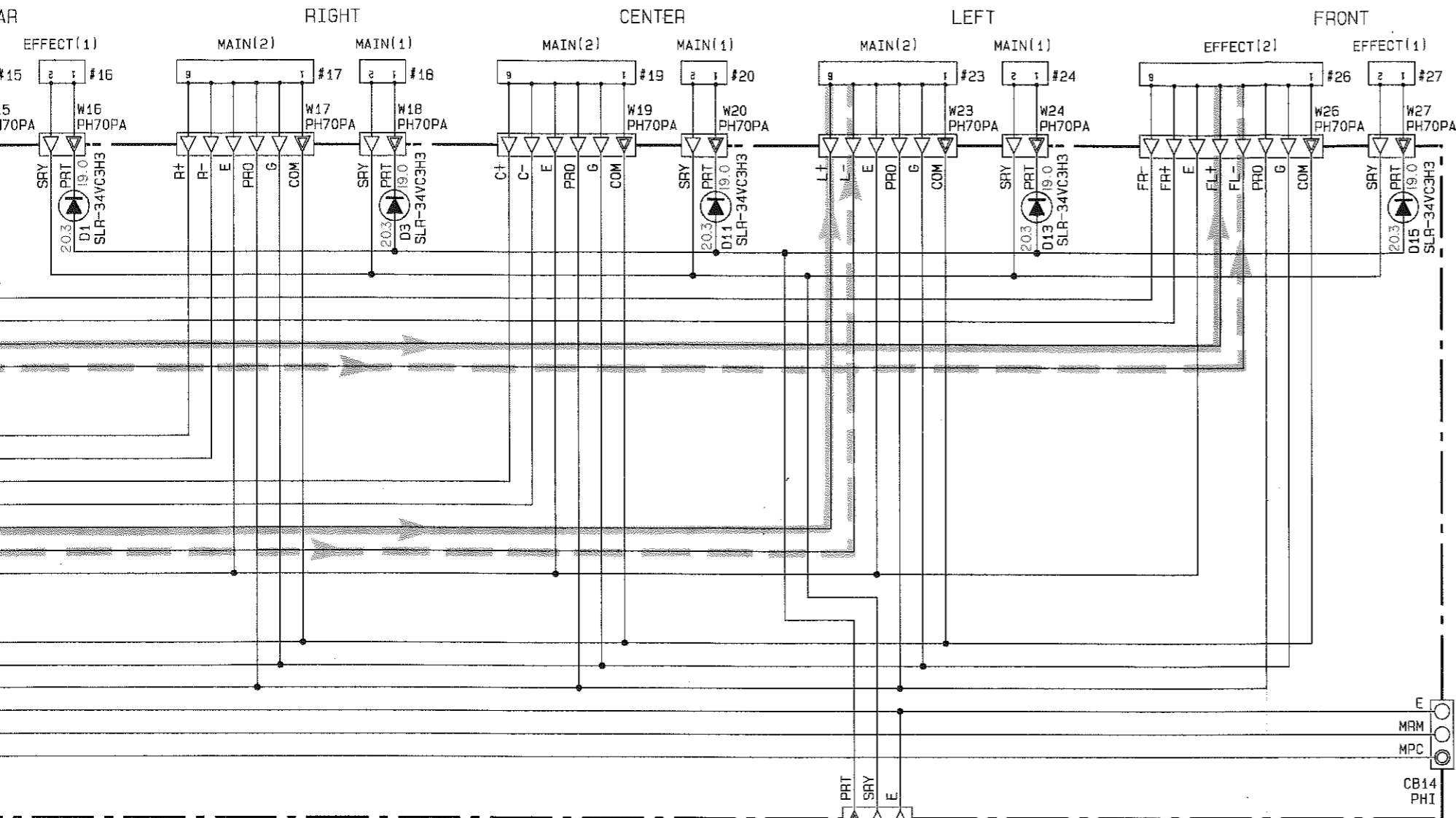

POWER SUPPLY

FAN DRIVE

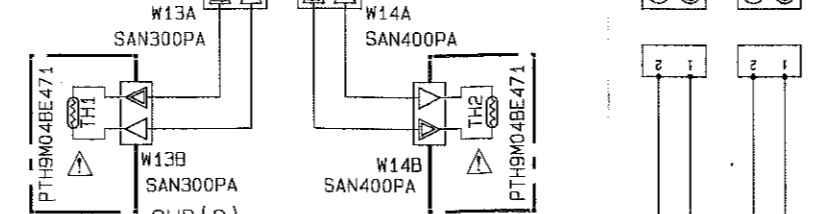
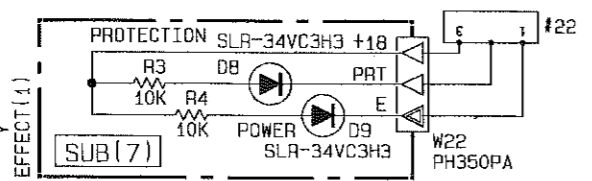
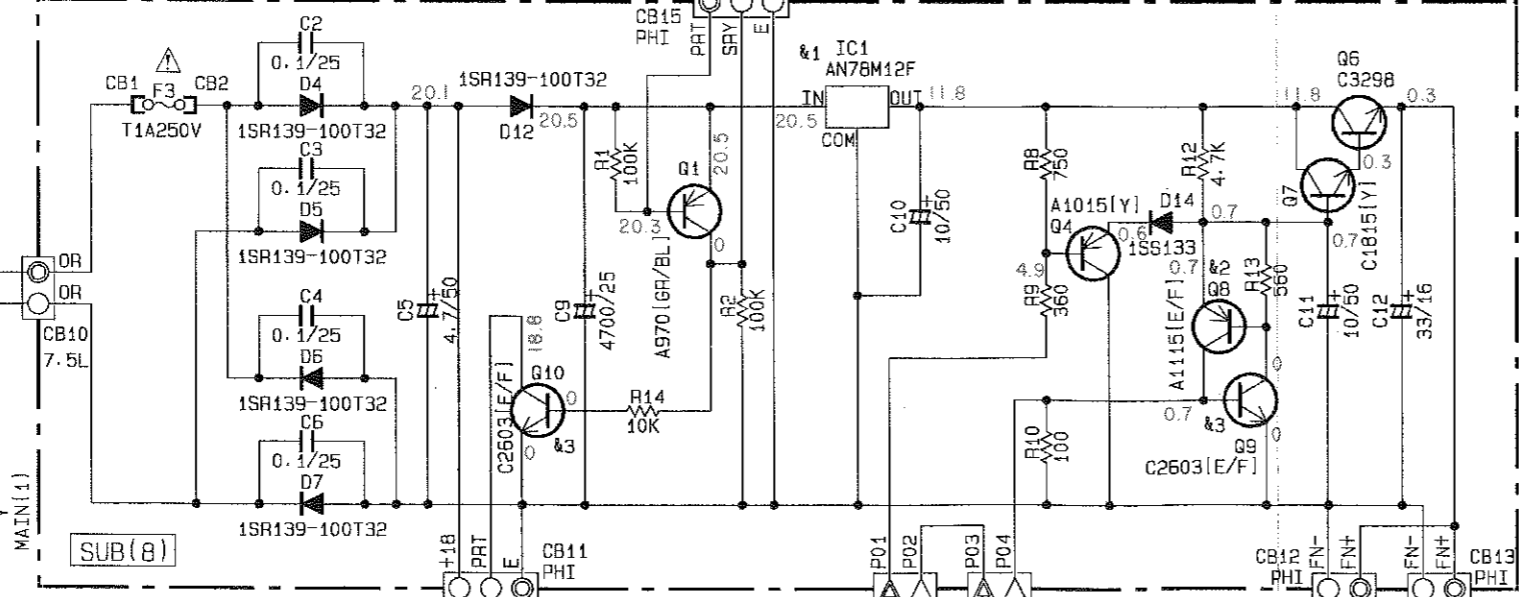

CAPACITOR

REMARKS	PARTS NAME	
NO MARK	ELECTROLYTIC CAPACITOR	⊘
⊗	TANTALUM CAPACITOR	⊗
NO MARK	CERAMIC CAPACITOR	⊙
⊙	AXIAL LEAD CERAMIC CAPACITOR	⊙
⊚	POLYESTER FILM CAPACITOR	⊚
○	POLYSTYRENE FILM CAPACITOR	○
Ⓜ	MICA CAPACITOR	Ⓜ
Ⓟ	POLYPROPYLENE FILM CAPACITOR	Ⓟ
Ⓢ	SEMICONDUCTIVE CERAMIC CAPACITOR	Ⓢ

RESISTOR

REMARKS	PARTS NAME
NO MARK	CARBON FILM RESISTOR (1/6W)
⊠	CARBON FILM RESISTOR (1/4W)
△	METAL OXIDE FILM RESISTOR
△	METAL FILM RESISTOR

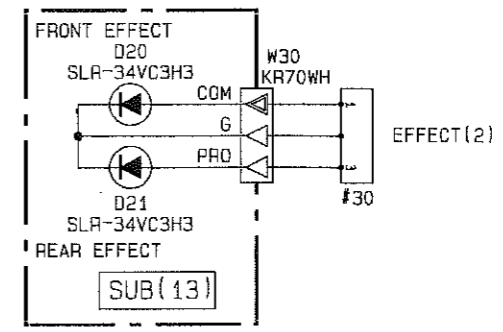
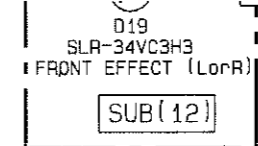
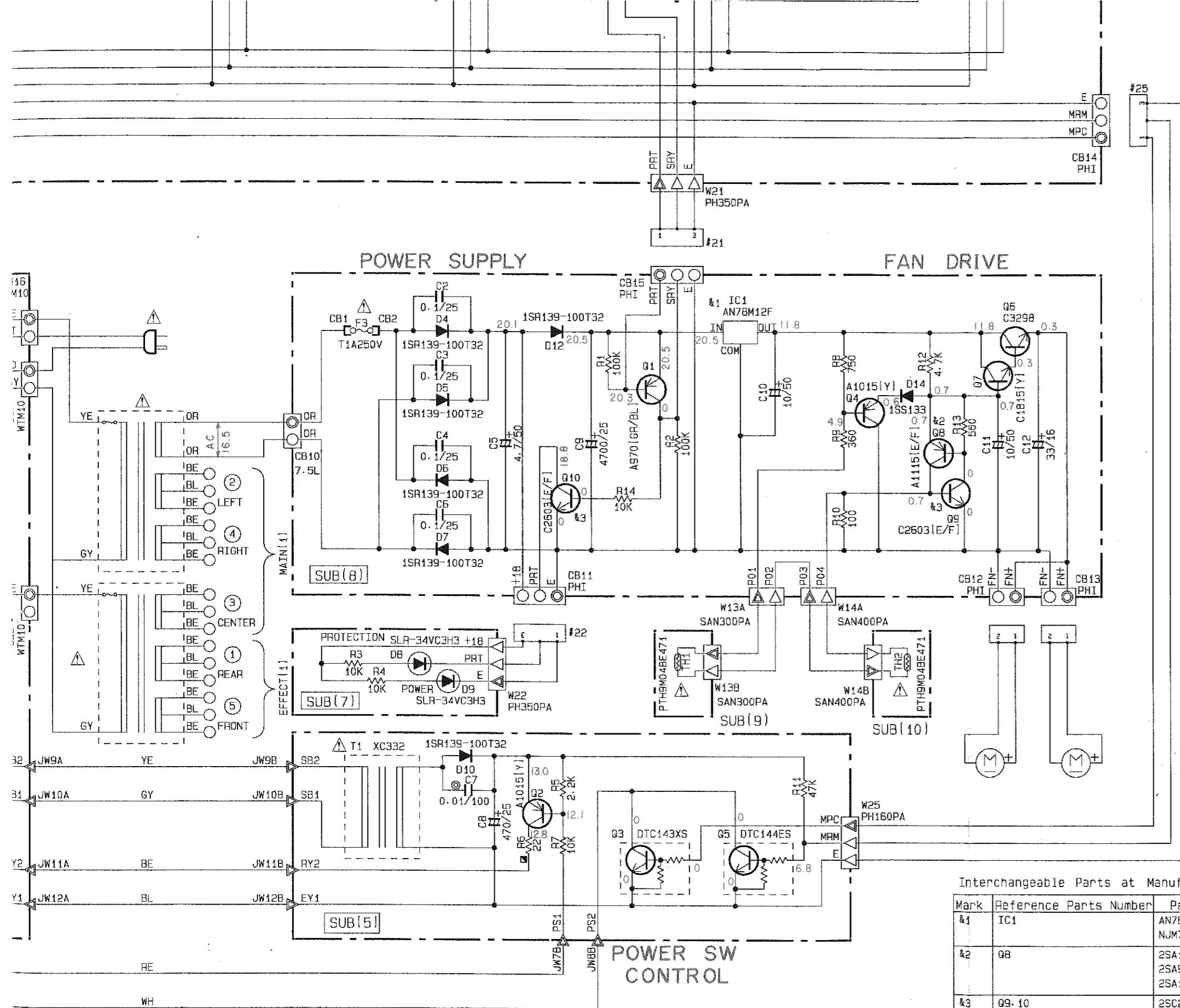

CAPACITOR

REMARKS	PARTS NAME	
NO MARK	ELECTROLYTIC CAPACITOR	⊘
⊗	TANTALUM CAPACITOR	
NO MARK	CERAMIC CAPACITOR	⊖
⊙	AXIAL LEAD CERAMIC CAPACITOR	
⊚	POLYESTER FILM CAPACITOR	
○	POLYSTYRENE FILM CAPACITOR	
⊕	MICA CAPACITOR	
⊖	POLYPROPYLENE FILM CAPACITOR	
⊗	SEMICONDUCTIVE CERAMIC CAPACITOR	

RESISTOR

REMARKS	PARTS NAME
NO MARK	CARBON FILM RESISTOR (1/6W)
⊠	CARBON FILM RESISTOR (1/4W)
△	METAL OXIDE FILM RESISTOR
▲	METAL FILM RESISTOR
⊠	METAL PLATE RESISTOR
⊠	FIRE PROOF CARBON FILM RESISTOR
□	CEMENT MOLDED RESISTOR
⊗	SEMI VARIABLE RESISTOR
■	CHIP RESISTOR

Interchangeable Parts at Manufacture-Stage

Mark	Reference Parts Number	Parts Name
&1	IC1	AN78M12F NJM78M12FA
&2	Q8	2SA1115(E/F) 2SA933S(Q/R) 2SA1309A(Q/R/S)
&3	Q9-10	2SC2603(E/F) 2SC1740S(R/S) 2SC3311A(Q/R/S)

- 電圧は、内部抵抗10MΩの電圧計で測定したものです。
- △印のある部品は、安全性確保部分を示しています。部品の交換が必要な場合、パーツリストに記載されている部品を使用してください。
- 本回路図は標準回路図です。改良のため予告なく変更することがございます。

■ 総回路図(2)

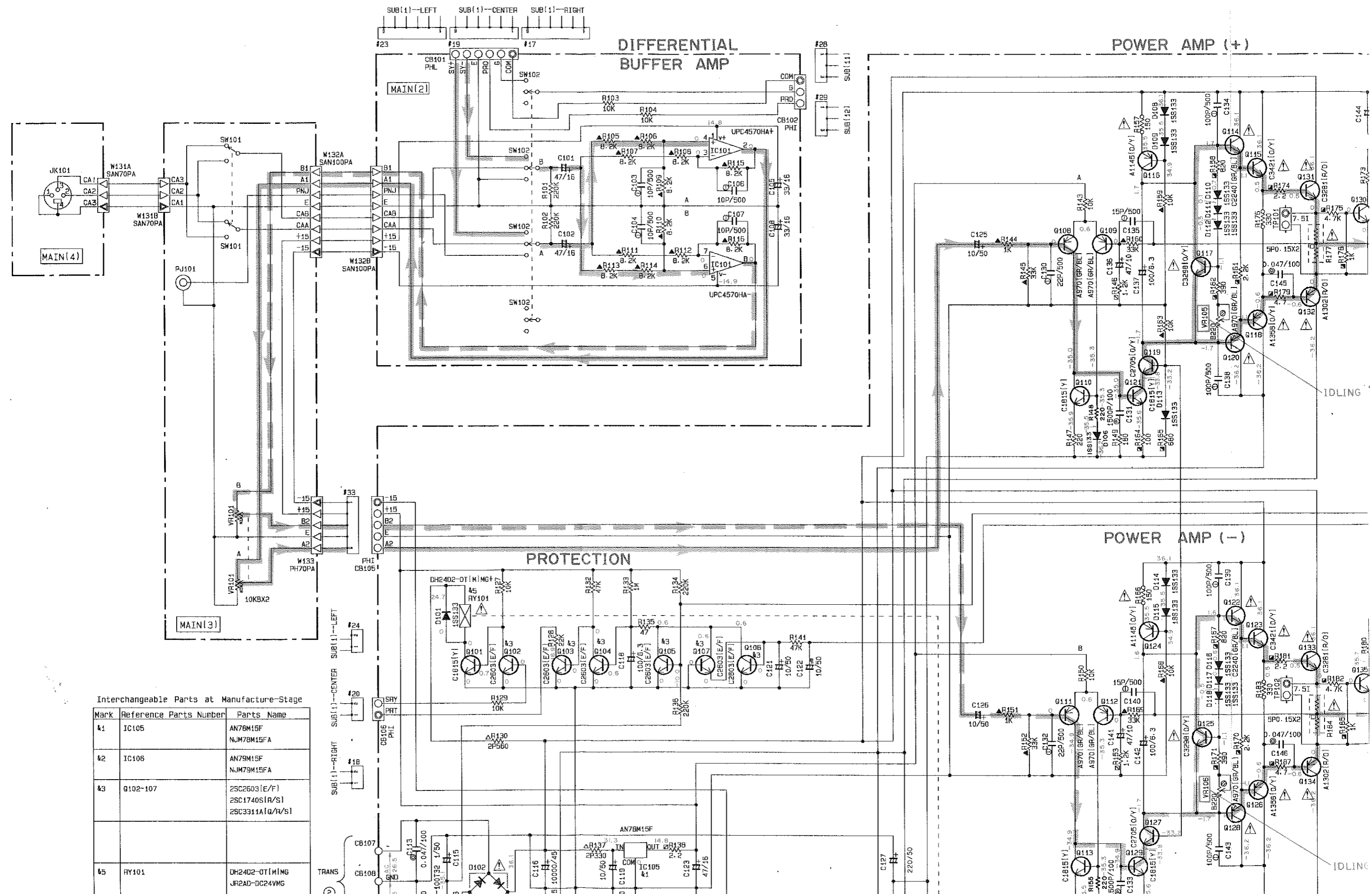

Interchangeable Parts at Manufacture-Stage

Mark	Reference Parts Number	Parts Name
#1	IC105	AN78M15F
		NJM78M15FA
#2	IC106	AN79M15F
		NJM79M15FA
#3	Q102-107	2SC2603(E/F)
		2SC1740S(R/S)
		2SC331A(Ig/R/S)
#5	RY101	DH24D2-OT(MMG)
		JR2AD-DC24VMG

Interchangeable Parts at Manufacture-Stage

Mark	Reference Parts Number	Parts Name
#1	IC105	AN78M15F NJM78M15FA
#2	IC106	AN79M15F NJM79M15FA
#3	Q102-107	2SC2603(E/F) 2SC1740S(R/S) 2SC3311A(Q/R/S)
#4	RY101	DH24D2-OT(M/MG) JR2AD-DC24VMG

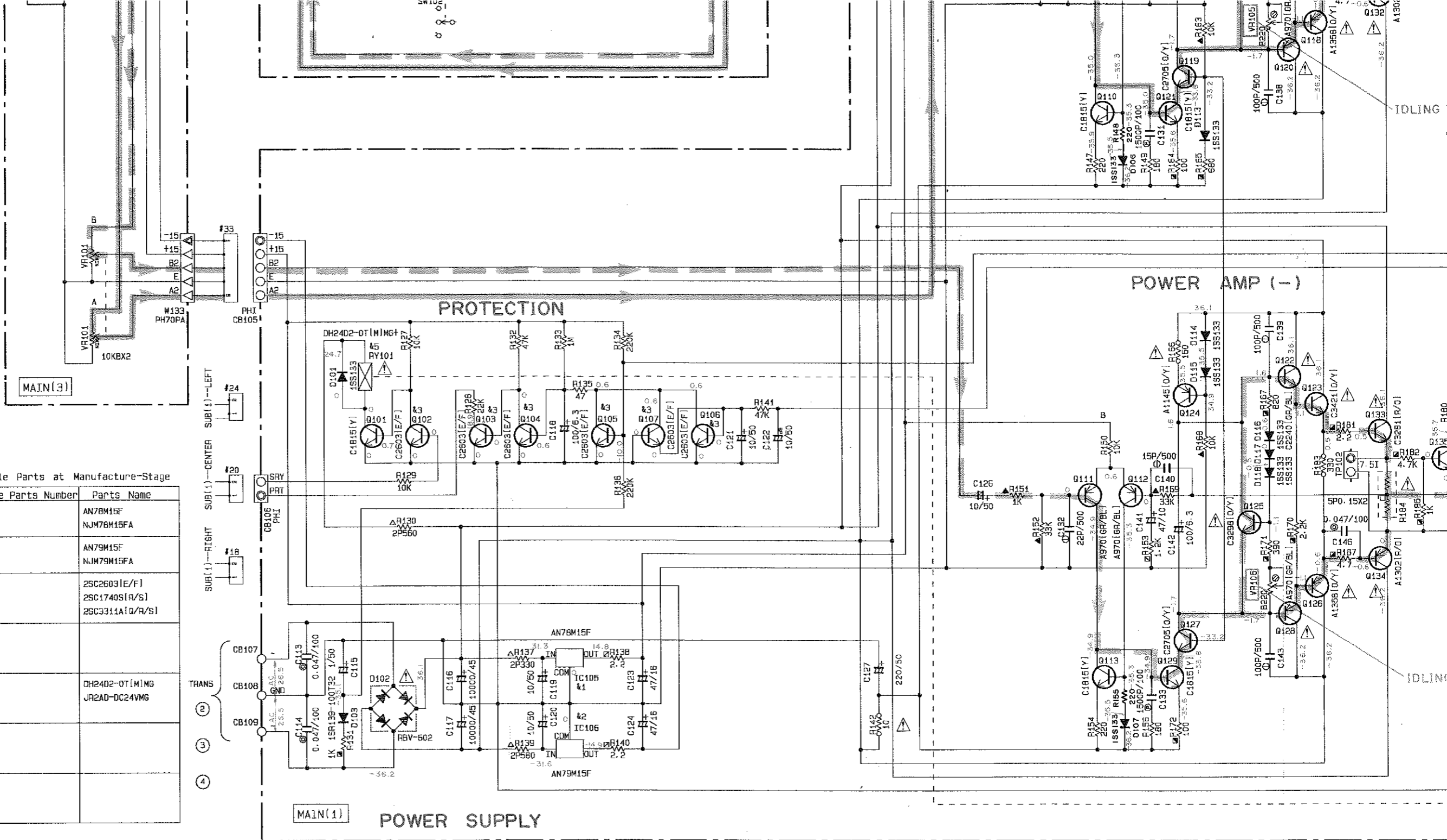

PIN CONNECTION DIAGRAM OF TRANSISTORS, DIODES AND ICS.

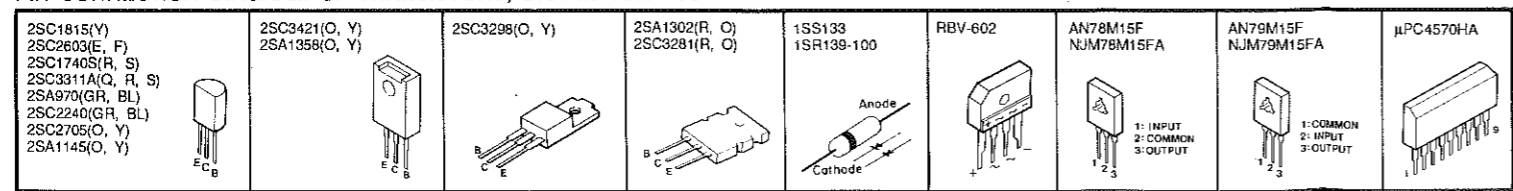

REMARKS	PARTS NAME	
NO MARK	ELECTROLYTIC CAPACITOR	⊘
⊗	TANTALUM CAPACITOR	⊗
NO MARK	CERAMIC CAPACITOR	⊙
⊙	AXIAL LEAD CERAMIC CAPACITOR	⊙
⊙	POLYESTER FILM CAPACITOR	⊙
⊙	POLYSTYRENE FILM CAPACITOR	⊙
⊙	MICA CAPACITOR	⊙
⊙	POLYPROPYLENE FILM CAPACITOR	⊙
⊙	SEMICONDUCTIVE CERAMIC CAPACITOR	⊙

REMARKS	PARTS NAME	
NO MARK	CARBON FILM RESISTOR	⊞
⊞	CARBON FILM RESISTOR	⊞
⊞	METAL OXIDE RESISTOR	⊞
⊞	METAL FILM RESISTOR	⊞
⊞	METAL PLATE RESISTOR	⊞
⊞	FIRE PROOF RESISTOR	⊞
⊞	CEMENT MOUNTED RESISTOR	⊞
⊞	SEMI VARIABLE RESISTOR	⊞
⊞	CHIP RESISTOR	⊞

SUB(11)-RIGHT
#17

DIFFERENTIAL BUFFER AMP

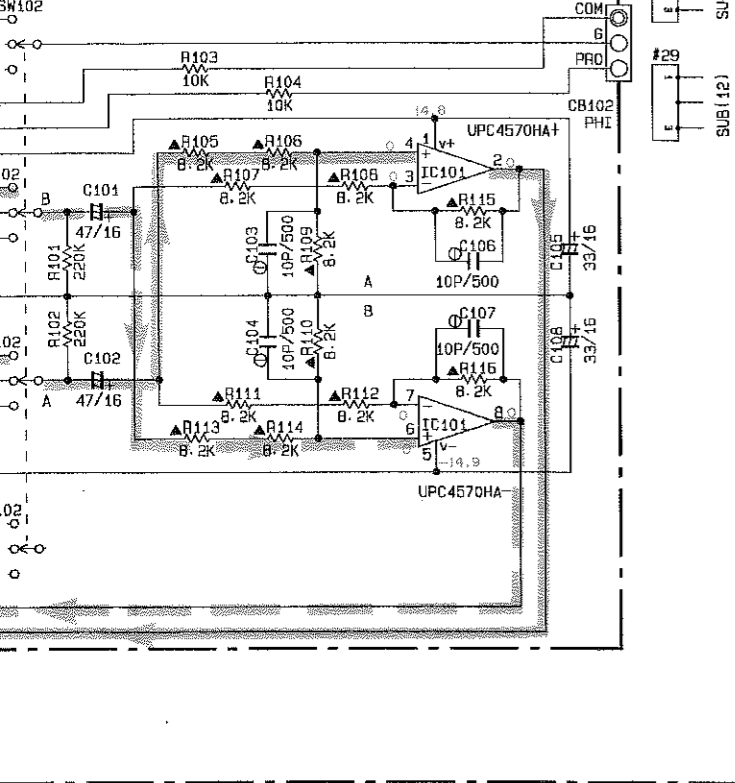

POWER AMP (+)

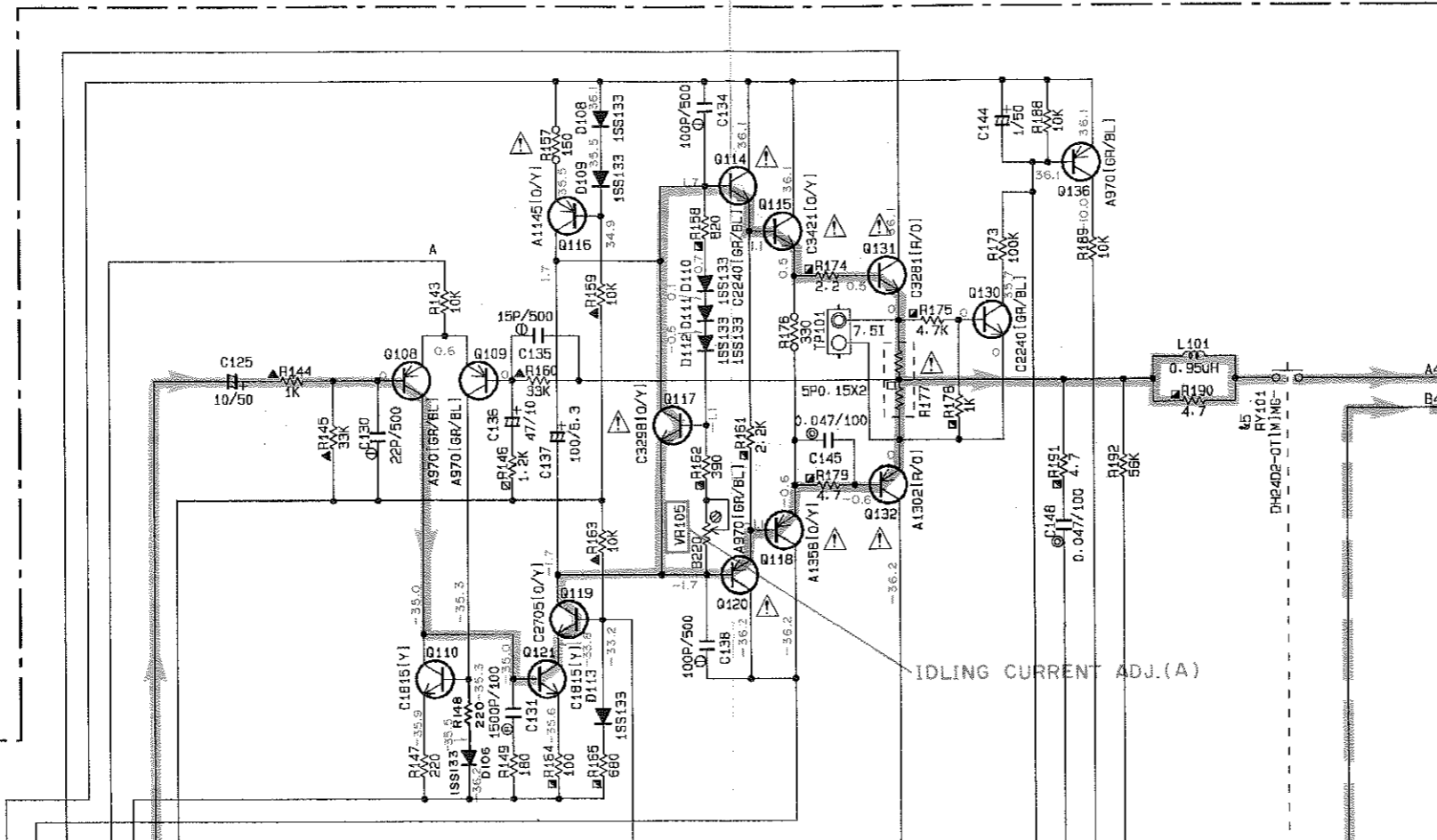

POWER AMP (-)

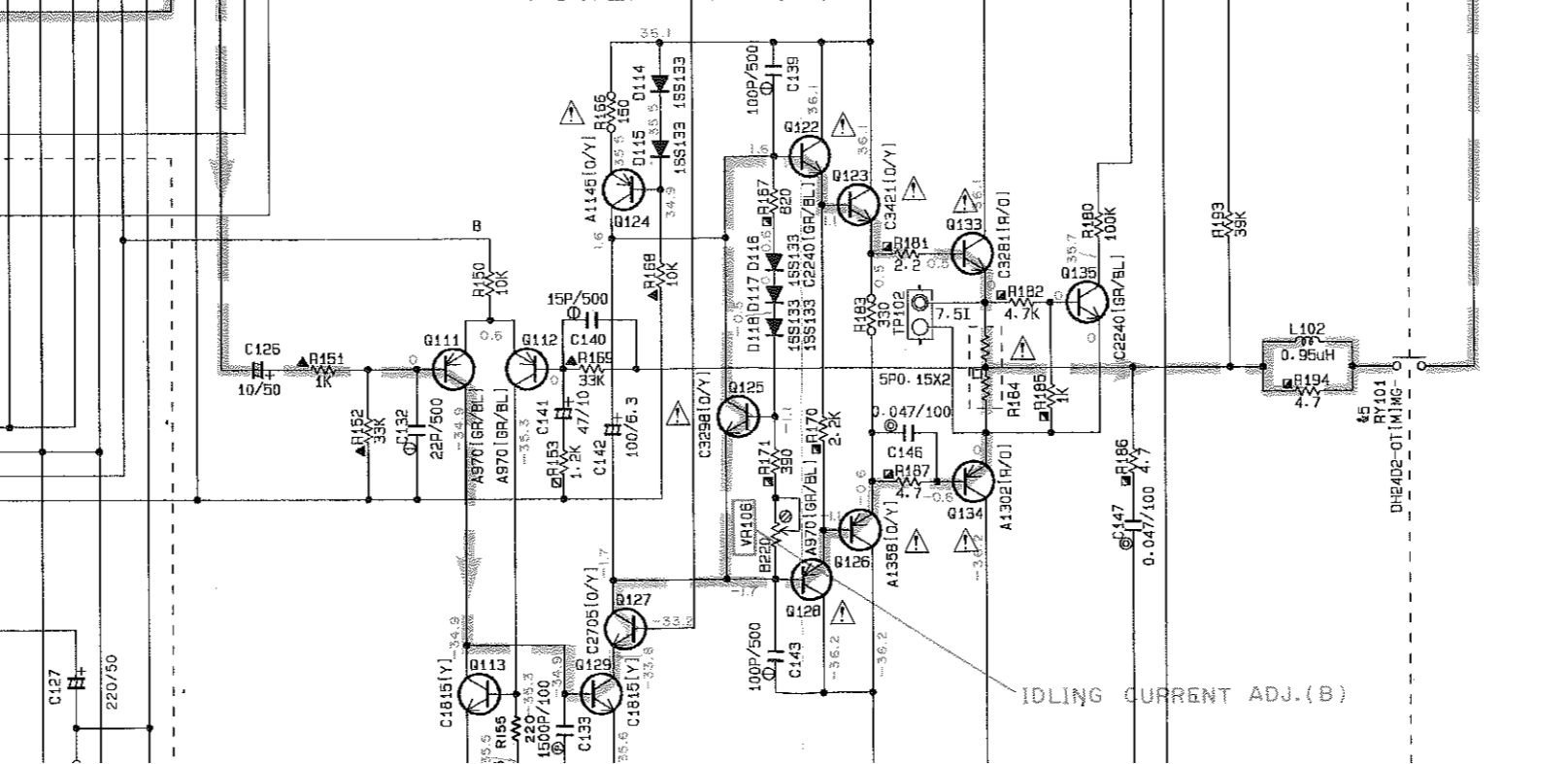

PROTECTION

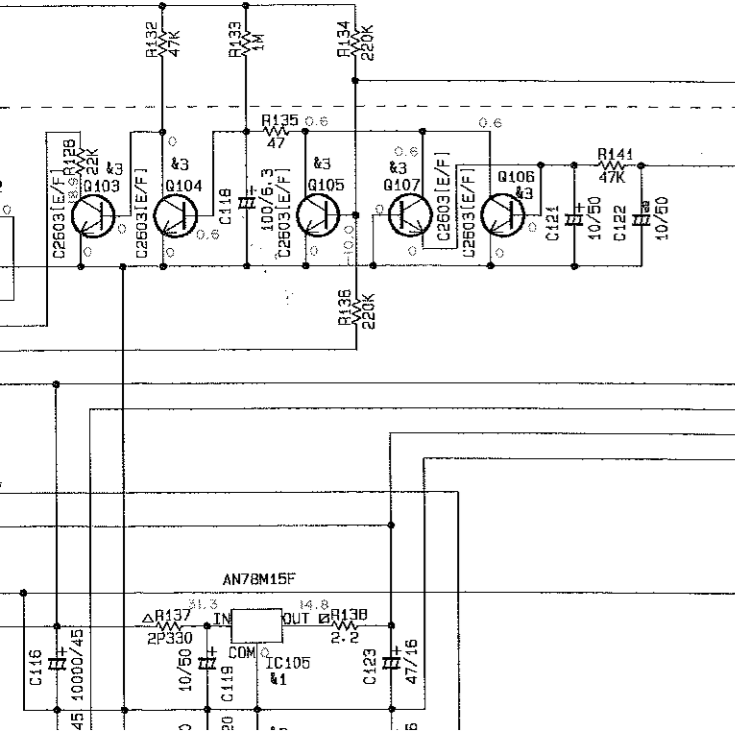

LEFT
CENTER
RIGHT

IDLING CURRENT ADJ.(B)

IDLING CURRENT ADJ.(A)

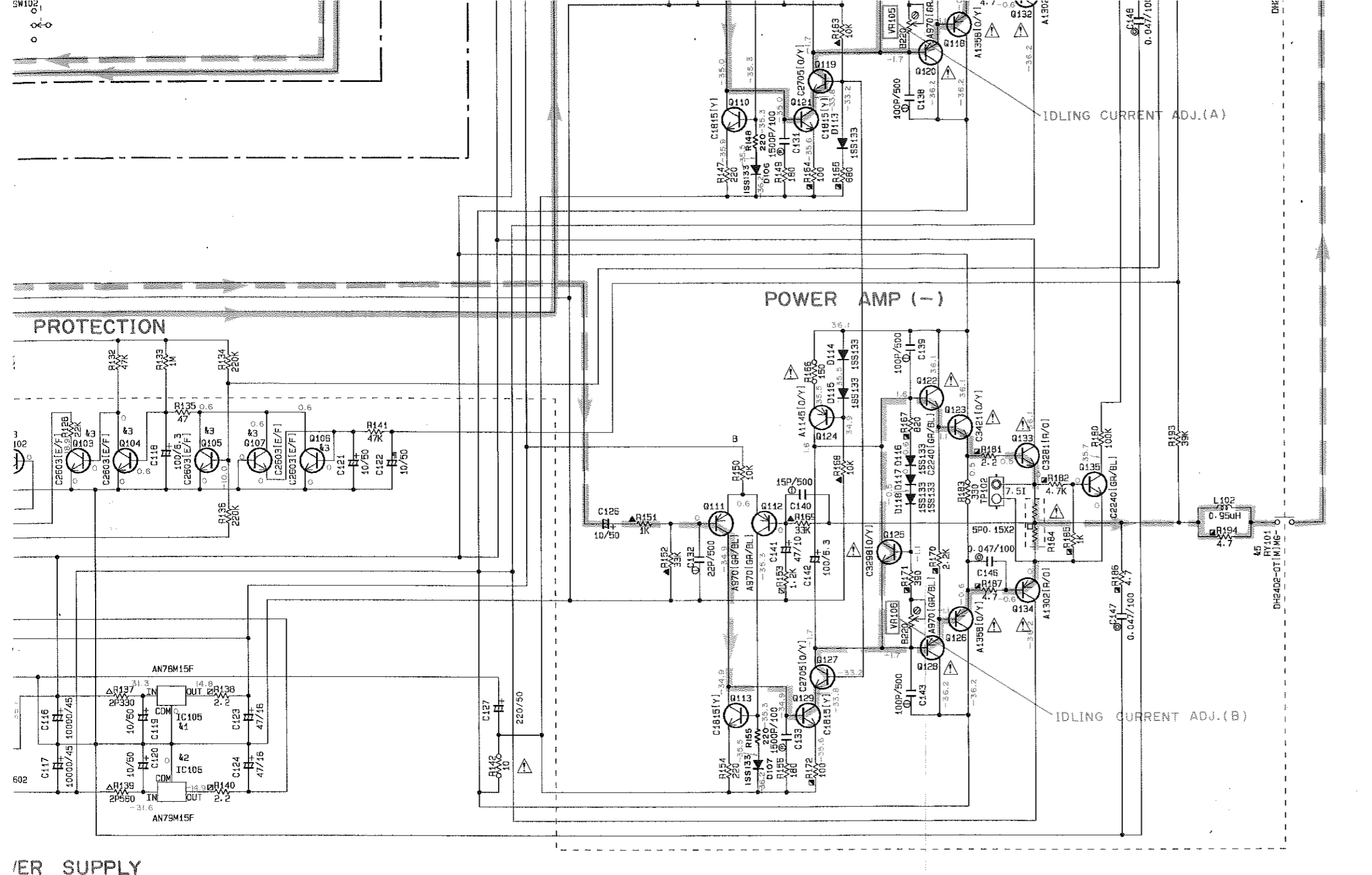

ER SUPPLY

CAPACITOR	
REMARKS	PARTS NAME
NO MARK	ELECTROLYTIC CAPACITOR
⊗	TANTALUM CAPACITOR
NO MARK	CERAMIC CAPACITOR
⊙	AXIAL LEAD CERAMIC CAPACITOR
⊖	POLYESTER FILM CAPACITOR
○	POLYSTYRENE FILM CAPACITOR
⓪	MICA CAPACITOR
Ⓢ	POLYPROPYLENE FILM CAPACITOR
⊖	SEMICONDUCTIVE CERAMIC CAPACITOR

RESISTOR	
REMARKS	PARTS NAME
NO MARK	CARBON FILM RESISTOR (1/6W)
⊠	CARBON FILM RESISTOR (1/4W)
△	METAL OXIDE FILM RESISTOR
▲	METAL FILM RESISTOR
⊠	METAL PLATE RESISTOR
⊠	FIRE PROOF CARBON FILM RESISTOR
⊠	CEMENT MOLDED RESISTOR
⊠	SEMI VARIABLE RESISTOR
⊠	CHIP RESISTOR

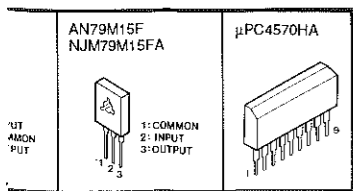

- 電圧は、内部抵抗10MΩの電圧計で測定したものです。
- △印のある部品は、安全性確保部分を示しています。部品の交換が必要な場合、パーツリストに記載されている部品を使用してください。
- 本回路図は標準回路図です。改良のため予告なく変更することがございます。

■総回路図(3)

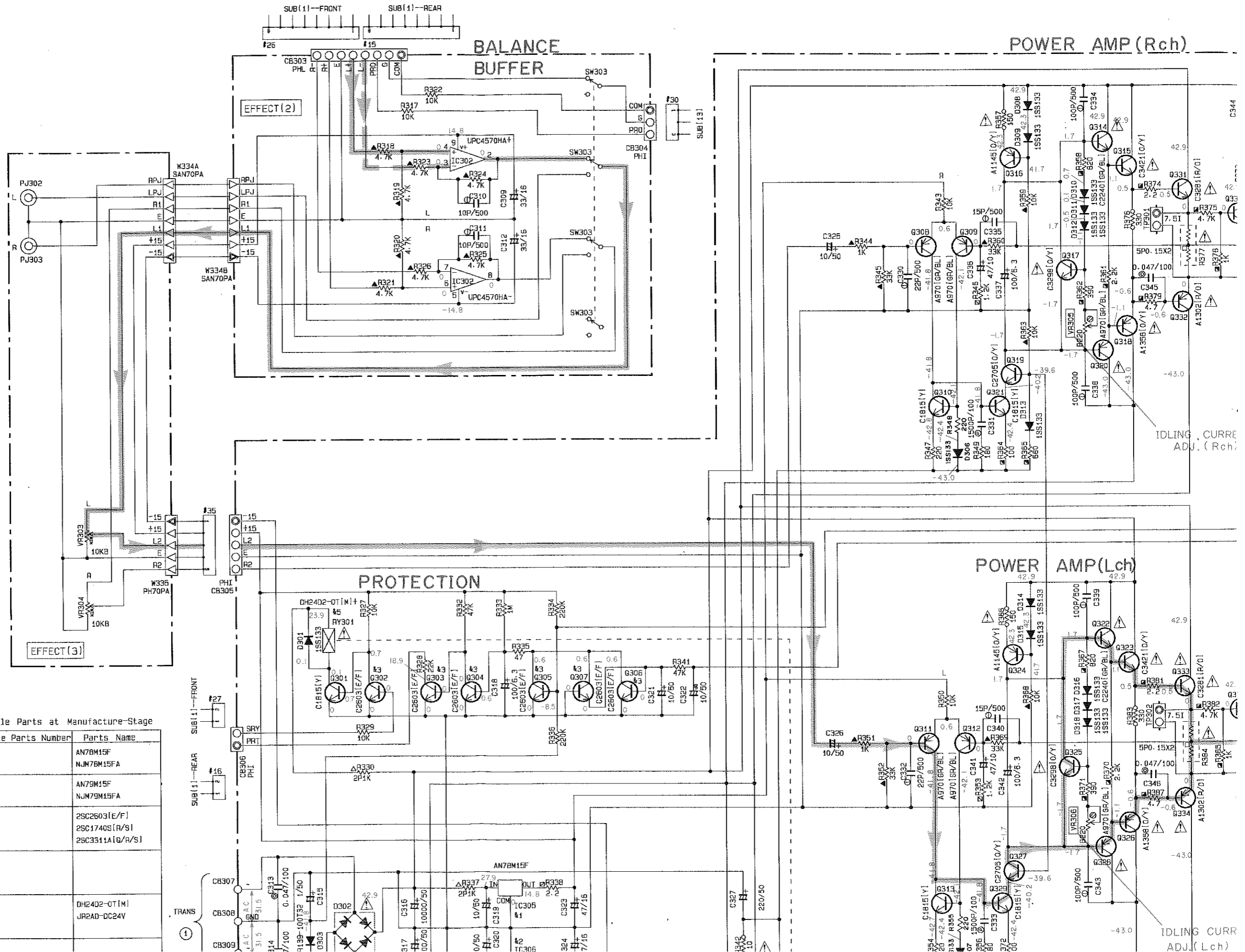

Interchangeable Parts at Manufacture-Stage

Mark	Reference Parts Number	Parts Name
k1	IC305	AN7BM15F NUM7BM15FA
k2	IC306	AN79M15F NUM79M15FA
k3	Q302-307	2SC2603(E/F) 2SC1740S(R/S) 2SC3311A(Q/R/S)
k5	RY301	DH24D2-OT(M) JP2AD-DC24V

1
2
3
4
5
6

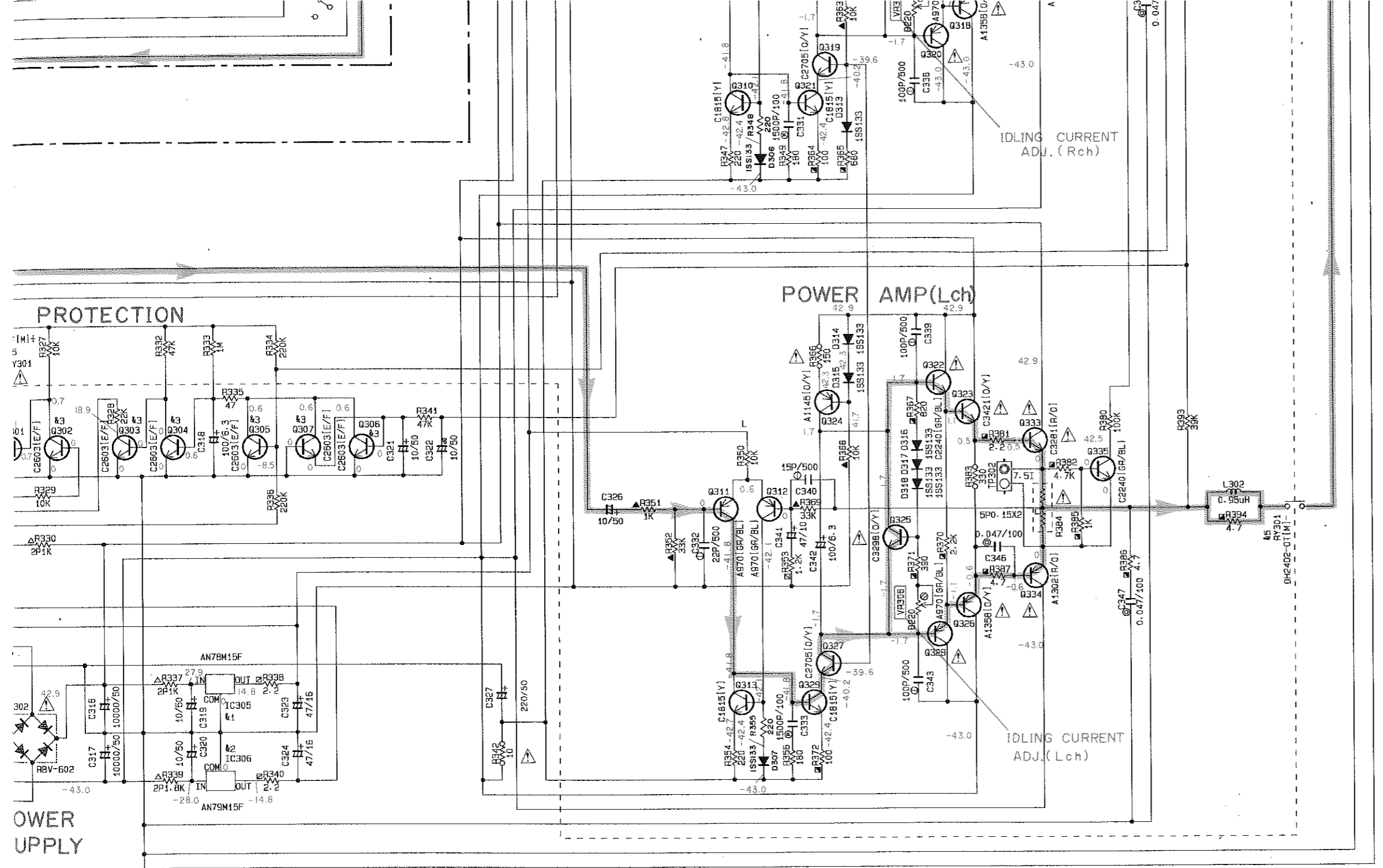

CAPACITOR

REMARKS	PARTS NAME	
NO MARK	ELECTROLYTIC CAPACITOR	7
⊗	TANTALUM CAPACITOR	
NO MARK	CERAMIC CAPACITOR	
⊙	AXIAL LEAD CERAMIC CAPACITOR	
⊖	POLYESTER FILM CAPACITOR	
○	POLYSTYRENE FILM CAPACITOR	11
⊕	MICA CAPACITOR	
⊗	POLYPROPYLENE FILM CAPACITOR	
⊙	SEMICONDUCTIVE CERAMIC CAPACITOR	

RESISTOR

REMARKS	PARTS NAME
NO MARK	CARBON FILM RESISTOR (1/6W)
□	CARBON FILM RESISTOR (1/4W)
△	METAL OXIDE FILM RESISTOR
▲	METAL FILM RESISTOR
⊠	METAL PLATE RESISTOR
⊞	FIRE PROOF CARBON FILM RESISTOR
□	CEMENT MOLDED RESISTOR
⊗	SEMI VARIABLE RESISTOR
■	CHIP RESISTOR

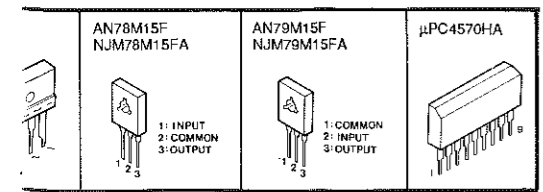

- 電圧は、内部抵抗10MΩの電圧計で測定したものです。
- △印のある部品は、安全性確保部分を示しています。部品の交換が必要な場合、パーツリストに記載されている部品を使用してください。
- 本回路図は標準回路図です。改良のため予告なく変更することがございます。

部品表

■電気部品

●本機に使用しているカーボン抵抗は1/6Wです。このパーツリストには、記載して
 ありませんので、部品番号がHF85○○○○タイプまたは同等品を使用してく
 ださい。
 ●△印のある部分は、安全確保部品を示しています。部品の交換が必要な場合、
 パーツリストに記載されている部品を使用してください。

#1001~

AVM-3000

Ref. NO.	PART NO.	Description	部 品 名	Remarks	個数
	VH853200	P.C.B. ASS'y SUB	PCB サブ		01
CB1	LB201880	FUSE HOLDER PIN	ヒューズホルダーピン		
CB2	LB201880	FUSE HOLDER PIN	PC-FH1 ヒューズホルダーピン		01
CB3	LB201880	FUSE HOLDER PIN	PC-FH1 ヒューズホルダーピン		01
CB4	LB201880	FUSE HOLDER PIN	PC-FH1 ヒューズホルダーピン		01
CB5	LB201880	FUSE HOLDER PIN	PC-FH1 ヒューズホルダーピン		01
CB6	LB201880	FUSE HOLDER PIN	PC-FH1 ヒューズホルダーピン		01
CB7	LA003870	WRAPPING TERMINAL	2P L-TYPE P=10 ラッピング端子		01
CB8	VL745300	BASE PIN	DX 26P SE コネクタベースポスト		
CB9	LA003870	WRAPPING TERMINAL	2P L-TYPE P=10 ラッピング端子		01
CB10	LA002390	WRAPPING TERMINAL	2P L-752B ラッピング端子		
CB11	VD004600	CONNECTOR	PH i-TYPE 3P TE ベースピン		01
CB12	VD004500	CONNECTOR	PH i-TYPE 2P TE ベースピン		01
CB13	VD004500	CONNECTOR	PH i-TYPE 2P TE ベースピン		01
CB14	VD004600	CONNECTOR	PH i-TYPE 3P TE ベースピン		01
CB15	VD004600	CONNECTOR	PH i-TYPE 3P TE ベースピン		01
CB16	LA003870	WRAPPING TERMINAL	2P L-TYPE P=10 ラッピング端子		01
C1	FI414100	RECOGNIZED CAP	0.01uF VA-1 スパークキラーコン	△	
C2	FZ005880	MULTILAYER CERAMIC CAP	0.1uF 25V 積層セラコン		01
C3	FZ005880	MULTILAYER CERAMIC CAP	0.1uF 25V 積層セラコン		01
C4	FZ005880	MULTILAYER CERAMIC CAP	0.1uF 25V 積層セラコン		01
C5	VI845200	ELECTROLYTIC CAP	4.7uF 50V ケミコン		
C6	FZ005880	MULTILAYER CERAMIC CAP	0.1uF 25V 積層セラコン		01
C7	VI503200	METALIZED POLYESTER FILM CAP	0.01uF 100V メタライズドポリコン		
C8	VK180900	ELECTROLYTIC CAP	470uF 25V ケミコン		
C9	VK181300	ELECTROLYTIC CAP	4700uF 25V ケミコン		
C10	VI845300	ELECTROLYTIC CAP	10uF 50V ケミコン		
C11	VI845300	ELECTROLYTIC CAP	10uF 50V ケミコン		
C12	VI842400	ELECTROLYTIC CAP	33uF 16V ケミコン		
D1	VI013600	LED	SLR-34VC3H3 (RE) LED		01
D2	IF004600	DIODE	1SS133 ダイオード		01
D3	VI013600	LED	SLR-34VC3H3 (RE) LED		01
D4	VH770800	DIODE	1SR139-100 T-32 ダイオード		01
D5	VH770800	DIODE	1SR139-100 T-32 ダイオード		01
D6	VH770800	DIODE	1SR139-100 T-32 ダイオード		01
D7	VH770800	DIODE	1SR139-100 T-32 ダイオード		01
D8	VI013600	LED	SLR-34VC3H3 (RE) LED		01
D9	VI013600	LED	SLR-34VC3H3 (RE) LED		01
D10	VH770800	DIODE	1SR139-100 T-32 ダイオード		01
D11	VI013600	LED	SLR-34VC3H3 (RE) LED		01
D12	VH770800	DIODE	1SR139-100 T-32 ダイオード		01
D13	VI013600	LED	SLR-34VC3H3 (RE) LED		01
D14	IF004600	DIODE	1SS133 ダイオード		01
D15	VI013600	LED	SLR-34VC3H3 (RE) LED		01
D16	VI013600	LED	SLR-34VC3H3 (RE) LED		01
D17	VI013600	LED	SLR-34VC3H3 (RE) LED		01
D18	VI013600	LED	SLR-34VC3H3 (RE) LED		01
D19	VI013600	LED	SLR-34VC3H3 (RE) LED		01
D20	VI013600	LED	SLR-34VC3H3 (RE) LED		01
D21	VI013600	LED	SLR-34VC3H3 (RE) LED		01

※New Parts (新規部品)

AVM-3000

SUB P. C. B. & MAIN P. C. B.

Ref. NO.	PART NO.	Description	部 品 名		Remarks	ラシク		
F1	KB001490	FUSE	10A	250V	ヒューズ	01	△	
F2	KB001490	FUSE	10A	250V	ヒューズ	01	△	
F3	KB000330	FUSE	T1.0A	250V	ヒューズ	01	△	
IC1	XD340A00	IC	AN78M12F		I C			
Q1	IA097000	TRANSISTOR	2SA970	GR,BL	トランジスタ	03		
Q2	IA101521	TRANSISTOR	2SA1015	Y	トランジスタ	01		
Q3	VD488500	DIGITAL TRANSISTOR	DTC143XS		デジタルトランジスタ	03		
Q4	IA101521	TRANSISTOR	2SA1015	Y	トランジスタ	01		
Q5	VG722000	DIGITAL TRANSISTOR	DTC144ES		デジタルトランジスタ	03		
Q6	IC329840	TRANSISTOR	2SC3208		トランジスタ			
Q7	IC1815C0	TRANSISTOR	2SC1815	Y	トランジスタ	03		
Q8	IA111510	TRANSISTOR	2SA1115	E,F	トランジスタ	03		
Q9	IC260320	TRANSISTOR	2SC2603	E,F	トランジスタ			
Q10	IC260320	TRANSISTOR	2SC2603	E,F	トランジスタ			
RY1	VE568900	RELAY	DH12D1-0(N)		リレー	05	△	
R6	HV454220	FLAME PROOF CARBON RESISTOR	22Ω	1/4W	不燃化カーボン抵抗	01		
SW1	VF490300	PUSH SWITCH	SPUL12		プッシュSW			
* TE1	VL744800	AC OUTLET	2P	CCT-1304-0202	ACアウトレット		△	
* TH1	VM842400	POSISTER	PTH9M04	BE (90°C)	ボジスタ		△	
* TH2	VM842400	POSISTER	PTH9M04	BE (90°C)	ボジスタ		△	
T1	XC332A00	POWER TRANSFORMER			電源トランス	06	△	
	BA092970	RADIATOR			放熱器	03		
	Ei330086	BIND HEAD B-TITE SCREW	3x8	FCRM3-BL	バインドBタイトネジ			
* VM853300 P. C. B. ASS'Y MAIN		P C B メイン						
CB101	VB858500	CONNECTOR	PH	i-TYPE 6P SE	ベースピン	01		
CB102	VD004600	CONNECTOR	PH	i-TYPE 3P TE	ベースピン	01		
CB105	VD004800	CONNECTOR	PH	i-TYPE 5P TE	ベースピン	01		
CB106	VD004500	CONNECTOR	PH	i-TYPE 2P TE	ベースピン	01		
* CB107	VN008600	SCREW TERMINAL	8.3x13	M1713	ネジ端子			
* CB108	VN008600	SCREW TERMINAL	8.3x13	M1713	ネジ端子			
* CB109	VN008600	SCREW TERMINAL	8.3x13	M1713	ネジ端子			
C101	Vi842500	ELECTROLYTIC CAP	47uF	16V	ケミコン			
C102	Vi842500	ELECTROLYTIC CAP	47uF	16V	ケミコン			
C103	FU451100	MICA CAP	10pF	500V	マイカコン			
C104	FU451100	MICA CAP	10pF	500V	マイカコン			
C105	VE023500	ELECTROLYTIC CAP	33uF	16V	ケミコン			
C106	FU451100	MICA CAP	10pF	500V	マイカコン			
C107	FU451100	MICA CAP	10pF	500V	マイカコン			
C108	VE023500	ELECTROLYTIC CAP	33uF	16V	ケミコン			
C113	Vi862100	METALIZED POLYESTER FILM CAP	0.047uF	100V	メタライズドポリコン			
C114	Vi862100	METALIZED POLYESTER FILM CAP	0.047uF	100V	メタライズドポリコン			
C115	Vi844900	ELECTROLYTIC CAP	1uF	50V	ケミコン			
C116	VM781300	ELECTROLYTIC CAPACITOR	10000uF	45V	ケミコン			
C117	VM781300	ELECTROLYTIC CAPACITOR	10000uF	45V	ケミコン			
C118	Vi841000	ELECTROLYTIC CAP	100uF	6.3V	ケミコン			
C119	Vi845300	ELECTROLYTIC CAP	10uF	50V	ケミコン			
C120	Vi845300	ELECTROLYTIC CAP	10uF	50V	ケミコン			
C121	Vi845300	ELECTROLYTIC CAP	10uF	50V	ケミコン			

*New Parts (新規部品)

MAIN P. C. B.

Ref. NO.	PART NO.	Description			部 品 名	Remarks	ラック
C122	UK567100	ELECTROLYTIC CAP	10uF	50V	B Pケミコン		
C123	V1842500	ELECTROLYTIC CAP	47uF	16V	ケミコン		
C124	V1842500	ELECTROLYTIC CAP	47uF	16V	ケミコン		
C125	V1845300	ELECTROLYTIC CAP	10uF	50V	ケミコン		
C126	V1845300	ELECTROLYTIC CAP	10uF	50V	ケミコン		
* C127	VK181900	ELECTROLYTIC CAP	220uF	50V	ケミコン		
C130	FU351220	MICA CAP	22pF	500V	マイカコン		
C131	UT453150	POLYPROPYLENE FILM CAP	1500pF	100V	PPコン		03
C132	FU351220	MICA CAP	22pF	500V	マイカコン		
C133	UT453150	POLYPROPYLENE FILM CAP	1500pF	100V	PPコン		03
C134	FU452100	MICA CAP	100pF	500V	マイカコン		
C135	FU451150	MICA CAP	15pF	500V	マイカコン		
C136	VHG19500	ELECTROLYTIC CAP	47uF	10V	ケミコン		
C137	FZ005410	ELECTROLYTIC CAP	100uF	6.3V	ケミコン		
C138	FU452100	MICA CAP	100pF	500V	マイカコン		
C139	FU452100	MICA CAP	100pF	500V	マイカコン		
C140	FU451150	MICA CAP	15pF	500V	マイカコン		
C141	VHG19500	ELECTROLYTIC CAP	47uF	10V	ケミコン		
C142	FZ005410	ELECTROLYTIC CAP	100uF	6.3V	ケミコン		
C143	FU452100	MICA CAP	100pF	500V	マイカコン		
C144	V1844900	ELECTROLYTIC CAP	1uF	50V	ケミコン		
C145	V1862100	METALIZED POLYESTER FILM CAP	0.047uF	100V	メタライズドポリコン		
C146	V1862100	METALIZED POLYESTER FILM CAP	0.047uF	100V	メタライズドポリコン		
C147	V1862100	METALIZED POLYESTER FILM CAP	0.047uF	100V	メタライズドポリコン		
C148	V1862100	METALIZED POLYESTER FILM CAP	0.047uF	100V	メタライズドポリコン		
D101	IF004600	DIODE	1SS133		ダイオード		01
D102	V1234100	DIODE BRIDGE	RBV-602		ダイオードブリッジ		
D103	VH770800	DIODE	1SR139-100 T-32		ダイオード		01
D106	IF004600	DIODE	1SS133		ダイオード		01
D107	IF004600	DIODE	1SS133		ダイオード		01
D108	IF004600	DIODE	1SS133		ダイオード		01
D109	IF004600	DIODE	1SS133		ダイオード		01
D110	IF004600	DIODE	1SS133		ダイオード		01
D111	IF004600	DIODE	1SS133		ダイオード		01
D112	IF004600	DIODE	1SS133		ダイオード		01
D113	IF004600	DIODE	1SS133		ダイオード		01
D114	IF004600	DIODE	1SS133		ダイオード		01
D115	IF004600	DIODE	1SS133		ダイオード		01
D116	IF004600	DIODE	1SS133		ダイオード		01
D117	IF004600	DIODE	1SS133		ダイオード		01
D118	IF004600	DIODE	1SS133		ダイオード		01
IC101	XB247301	IC	uPC4570HA		IC		01
IC105	XB466A00	IC	AN78M15F		IC		03
IC106	XB467001	IC	AN79M15F		IC		
* JK101	VL744500	CONNECTOR, CANNON	HA16PRM-3SE		キャノンコネクタ		
L101	VC664100	COIL	0.95uH		空芯コイル		02
L102	VC664100	COIL	0.95uH		空芯コイル		02
PJ101	VE752000	PIN JACK	1P YKB11-0500		ピンジャック		
Q101	IC1815C0	TRANSISTOR	2SC1815 Y		トランジスタ		03
Q102	IC260320	TRANSISTOR	2SC2603 E,F		トランジスタ		

*New Parts (新規部品)

MAIN P. C. B.

Ref. NO.	PART NO.	Description	部 品 名	Remarks	ワンク
Q103	IC260320	TRANSISTOR	2SC2603 E,F	トランジスタ	
Q104	IC260320	TRANSISTOR	2SC2603 E,F	トランジスタ	
Q105	IC260320	TRANSISTOR	2SC2603 E,F	トランジスタ	
Q106	IC260320	TRANSISTOR	2SC2603 E,F	トランジスタ	
Q107	IC260320	TRANSISTOR	2SC2603 E,F	トランジスタ	
Q108	IA097000	TRANSISTOR	2SA970 GR,BL	トランジスタ	03
Q109	IA097000	TRANSISTOR	2SA970 GR,BL	トランジスタ	03
Q110	IC1815C0	TRANSISTOR	2SC1815 Y	トランジスタ	03
Q111	IA097000	TRANSISTOR	2SA970 GR,BL	トランジスタ	03
Q112	IA097000	TRANSISTOR	2SA970 GR,BL	トランジスタ	03
Q113	IC1815C0	TRANSISTOR	2SC1815 Y	トランジスタ	03
Q114	IC224030	TRANSISTOR	2SC2240 GR,BL	トランジスタ	△
Q115	IC342100	TRANSISTOR	2SC3421 O,Y	トランジスタ	△
Q116	VE198700	TRANSISTOR	2SA1145 O,Y	トランジスタ	△
Q117	IC329860	TRANSISTOR	2SC3298 O,Y	トランジスタ	△
Q118	IA135800	TRANSISTOR	2SA1358 O,Y	トランジスタ	△
Q119	VE198800	TRANSISTOR	2SC2705 O,Y	トランジスタ	03
Q120	IA097000	TRANSISTOR	2SA970 GR,BL	トランジスタ	03 △
Q121	IC1815C0	TRANSISTOR	2SC1815 Y	トランジスタ	03
Q122	IC224030	TRANSISTOR	2SC2240 GR,BL	トランジスタ	△
Q123	IC342100	TRANSISTOR	2SC3421 O,Y	トランジスタ	△
Q124	VE198700	TRANSISTOR	2SA1145 O,Y	トランジスタ	
Q125	IC329860	TRANSISTOR	2SC3298 O,Y	トランジスタ	△
Q126	IA135800	TRANSISTOR	2SA1358 O,Y	トランジスタ	△
Q127	VE198800	TRANSISTOR	2SC2705 O,Y	トランジスタ	03
Q128	IA097000	TRANSISTOR	2SA970 GR,BL	トランジスタ	03 △
Q129	IC1815C0	TRANSISTOR	2SC1815 Y	トランジスタ	03
Q130	IC224030	TRANSISTOR	2SC2240 GR,BL	トランジスタ	
Q131	IX614370	TRANSISTOR	2SC3281 R,O	トランジスタ	△
Q132	IX614360	TRANSISTOR	2SA1302 R,O	トランジスタ	△
Q133	IX614370	TRANSISTOR	2SC3281 R,O	トランジスタ	△
Q134	IX614360	TRANSISTOR	2SA1302 R,O	トランジスタ	△
Q135	IX224030	TRANSISTOR	2SC2240 GR,BL	トランジスタ	△
Q136	IA097000	TRANSISTOR	2SA970 GR,BL	トランジスタ	03
RY101	KC002020	RELAY	DH24D2-OTM	リレー	△
R105	HU576820	METAL FILM RESISTOR	8.2KΩ 1/4W	金属被膜抵抗	
R106	HU576820	METAL FILM RESISTOR	8.2KΩ 1/4W	金属被膜抵抗	
R107	HU576820	METAL FILM RESISTOR	8.2KΩ 1/4W	金属被膜抵抗	
R108	HU576820	METAL FILM RESISTOR	8.2KΩ 1/4W	金属被膜抵抗	
R109	HU576820	METAL FILM RESISTOR	8.2KΩ 1/4W	金属被膜抵抗	
R110	HU576820	METAL FILM RESISTOR	8.2KΩ 1/4W	金属被膜抵抗	
R111	HU576820	METAL FILM RESISTOR	8.2KΩ 1/4W	金属被膜抵抗	
R112	HU576820	METAL FILM RESISTOR	8.2KΩ 1/4W	金属被膜抵抗	
R113	HU576820	METAL FILM RESISTOR	8.2KΩ 1/4W	金属被膜抵抗	
R114	HU576820	METAL FILM RESISTOR	8.2KΩ 1/4W	金属被膜抵抗	
R115	HU576820	METAL FILM RESISTOR	8.2KΩ 1/4W	金属被膜抵抗	
R116	HU576820	METAL FILM RESISTOR	8.2KΩ 1/4W	金属被膜抵抗	
R130	HL325560	METAL OXIDE RESISTOR	560Ω 2W	酸化金属被膜抵抗	
R131	HV456100	FLAME PROOF CARBON RESISTOR	1KΩ 1/4W	不燃化カーボン抵抗	01
R137	HL325330	METAL OXIDE RESISTOR	330Ω 2W	酸化金属被膜抵抗	
R139	HL325560	METAL OXIDE RESISTOR	560Ω 2W	酸化金属被膜抵抗	
R142	VK186600	FUSABLE RESISTOR	10Ω 1/4W	ヒューズ抵抗	△

*New Parts (新規部品)

AVM-3000

MAIN P. C. B.

Ref. NO.	PART NO.	Description	部 品 名		Remarks	ラック
R144	HU596100	METAL FILM RESISTOR	1K Ω	1/4W	金属被膜抵抗	
R145	HU577330	METAL FILM RESISTOR	33K Ω	1/4W	金属被膜抵抗	
R151	HU596100	METAL FILM RESISTOR	1K Ω	1/4W	金属被膜抵抗	
R152	HU577330	METAL FILM RESISTOR	33K Ω	1/4W	金属被膜抵抗	
R157	VK188000	FUSABLE RESISTOR	150 Ω	1/4W	ヒューズ抵抗	
R158	HV455820	FLAME PROOF CARBON RESISTOR	820 Ω	1/4W	不燃化カーボン抵抗	
R159	HU597100	METAL FILM RESISTOR	10K Ω	1/4W	金属被膜抵抗	
R160	HU577330	METAL FILM RESISTOR	33K Ω	1/4W	金属被膜抵抗	
R161	HV456220	FLAME PROOF CARBON RESISTOR	2.2K Ω	1/4W	不燃化カーボン抵抗	01
R162	HV455390	FLAME PROOF CARBON RESISTOR	390 Ω	1/4W	不燃化カーボン抵抗	
R163	HU597100	METAL FILM RESISTOR	10K Ω	1/4W	金属被膜抵抗	
R164	HV455100	FLAME PROOF CARBON RESISTOR	100 Ω	1/4W	不燃化カーボン抵抗	
R165	HV455680	FLAME PROOF CARBON RESISTOR	680 Ω	1/4W	不燃化カーボン抵抗	01
R166	VK188000	FUSABLE RESISTOR	150 Ω	1/4W	ヒューズ抵抗	
R167	HV455820	FLAME PROOF CARBON RESISTOR	820 Ω	1/4W	不燃化カーボン抵抗	
R168	HU597100	METAL FILM RESISTOR	10K Ω	1/4W	金属被膜抵抗	
R169	HU577330	METAL FILM RESISTOR	33K Ω	1/4W	金属被膜抵抗	
R170	HV456220	FLAME PROOF CARBON RESISTOR	2.2K Ω	1/4W	不燃化カーボン抵抗	01
R171	HV455390	FLAME PROOF CARBON RESISTOR	390 Ω	1/4W	不燃化カーボン抵抗	
R172	HV455100	FLAME PROOF CARBON RESISTOR	100 Ω	1/4W	不燃化カーボン抵抗	
R174	HV453220	FLAME PROOF CARBON RESISTOR	2.2 Ω	1/4W	不燃化カーボン抵抗	
R175	HV456470	FLAME PROOF CARBON RESISTOR	4.7K Ω	1/4W	不燃化カーボン抵抗	
R176	VK188400	FUSABLE RESISTOR	330 Ω	1/4W	ヒューズ抵抗	
R177	VH841900	WIRE WOUND RESISTOR	0.15 Ω ×2	5W	セメント抵抗	
R178	HV456100	FLAME PROOF CARBON RESISTOR	1K Ω	1/4W	不燃化カーボン抵抗	01
R179	HV453470	FLAME PROOF CARBON RESISTOR	4.7 Ω	1/4W	不燃化カーボン抵抗	01
R181	HV453220	FLAME PROOF CARBON RESISTOR	2.2 Ω	1/4W	不燃化カーボン抵抗	
R182	HV456470	FLAME PROOF CARBON RESISTOR	4.7K Ω	1/4W	不燃化カーボン抵抗	
R183	VK188400	FUSABLE RESISTOR	330 Ω	1/4W	ヒューズ抵抗	
R184	VH841900	WIRE WOUND RESISTOR	0.15 Ω ×2	5W	セメント抵抗	
R185	HV456100	FLAME PROOF CARBON RESISTOR	1K Ω	1/4W	不燃化カーボン抵抗	01
R186	HV453470	FLAME PROOF CARBON RESISTOR	4.7 Ω	1/4W	不燃化カーボン抵抗	01
R187	HV453470	FLAME PROOF CARBON RESISTOR	4.7 Ω	1/4W	不燃化カーボン抵抗	01
R190	HV453470	FLAME PROOF CARBON RESISTOR	4.7 Ω	1/4W	不燃化カーボン抵抗	01
R191	HV453470	FLAME PROOF CARBON RESISTOR	4.7 Ω	1/4W	不燃化カーボン抵抗	01
R194	HV453470	FLAME PROOF CARBON RESISTOR	4.7 Ω	1/4W	不燃化カーボン抵抗	01
* SW101	VM627000	SLIDE SWITCH	SSSU1 2/2		スライドSW	
* SW102	VM627200	SLIDE SWITCH	SSSU1 4/3		スライドSW	
TP101	LA002000	WRAPPING TERMINAL	2P i-TYPE P=7.5		ラッピング端子	01
TP102	LA002000	WRAPPING TERMINAL	2P i-TYPE P=7.5		ラッピング端子	01
* VR101	VM619800	POTENTIOMETER	B10K Ω		二連ロータリーVR	
VR105	VJ808100	PRE-SET POTENTIOMETER	B220 Ω		半固定VR	
VR106	VJ808100	PRE-SET POTENTIOMETER	B220 Ω		半固定VR	
	VB966900	CONNECTOR	IMSA-6024		スタイルピン	01
	BB071360	SCREW TERMINAL	8.3×13		ネジ端子	01
	VL755100	HOLDER	VR		ホルダー	
	VH782000	RADIATOR	D		ラジエータ	
	CB099600	PLASTIC RIVET	No.920		プラスチックリベット	
	E1330086	BIND HEAD B-TITE SCREW	3×8	FCRM3-BL	バインドBタイトネジ	
	VN135700	SUPPORT, P.C.B	T05-25		P.C.B サポート	

*New Parts (新規部品)

MAIN P. C. B. & EFFECT P. C. B.

Ref. NO.	PART NO.	Description	部 品 名		Remarks	ラック
*	VN196900	PAN HEAD SCREW	3x6	ボラネ ナベ小ネジ		
* VM853400		P.C.B. EFFECT		PCB エフェクト		
CB303	VB858700	CONNECTOR	PH	8P SE	ベースピン	01
CB304	VD004600	CONNECTOR	PH	i-TYPE 3P TE	ベースピン	01
CB305	VD004800	CONNECTOR	PH	i-TYPE 5P TE	ベースピン	01
CB306	VD004500	CONNECTOR	PH	i-TYPE 2P TE	ベースピン	01
CB307	VN008600	SCREW TERMIALN	8.3x13	M1713	ネジ端子	
CB308	VN008600	SCREW TERMIALN	8.3x13	M1713	ネジ端子	
CB309	VN008600	SCREW TERMIALN	8.3x13	M1713	ネジ端子	
C309	VE023500	ELECTROLYTIC CAP	33uF	16V	ケミコン	
C310	FU451100	MICA CAP	10pF	500V	マイカコン	
C311	FU451100	MICA CAP	10pF	500V	マイカコン	
C312	VE023500	ELECTROLYTIC CAP	33uF	16V	ケミコン	
C313	V1862100	METALIZED POLYESTER FILM CAP	0.047uF	100V	メタライズドポリコン	
C314	V1862100	METALIZED POLYESTER FILM CAP	0.047uF	100V	メタライズドポリコン	
C315	V1844900	ELECTROLYTIC CAP	1uF	50V	ケミコン	
C316	VM841800	ELECTROLYTIC CAPACITOR	10000uF	50V	ケミコン	
C317	VM841800	ELECTROLYTIC CAPACITOR	10000uF	50V	ケミコン	
C318	V1841000	ELECTROLYTIC CAP	100uF	6.3V	ケミコン	
C319	V1845300	ELECTROLYTIC CAP	10uF	50V	ケミコン	
C320	V1845300	ELECTROLYTIC CAP	10uF	50V	ケミコン	
C321	V1845300	ELECTROLYTIC CAP	10uF	50V	ケミコン	
C322	UK567100	ELECTROLYTIC CAP	10uF	50V	B Pケミコン	
C323	V1842500	ELECTROLYTIC CAP	47uF	16V	ケミコン	
C324	V1842500	ELECTROLYTIC CAP	47uF	16V	ケミコン	
C325	V1845300	ELECTROLYTIC CAP	10uF	50V	ケミコン	
C326	V1845300	ELECTROLYTIC CAP	10uF	50V	ケミコン	
* C327	VK181900	ELECTROLYTIC CAP	220uF	50V	ケミコン	
C330	FU351220	MICA CAP	22pF	500V	マイカコン	
C331	UT453150	POLYPROPYLENE FILM CAP	1500pF	100V	PPコン	03
C332	FU351220	MICA CAP	22pF	500V	マイカコン	
C333	UT453150	POLYPROPYLENE FILM CAP	1500pF	100V	PPコン	03
C334	FU452100	MICA CAP	100pF	500V	マイカコン	
C335	FU451150	MICA CAP	15pF	500V	マイカコン	
C336	VHG19500	ELECTROLYTIC CAP	47uF	10V	ケミコン	
C337	FZ005410	ELECTROLYTIC CAP	100uF	6.3V	ケミコン	
C338	FU452100	MICA CAP	100pF	500V	マイカコン	
C339	FU452100	MICA CAP	100pF	500V	マイカコン	
C340	FU451150	MICA CAP	15pF	500V	マイカコン	
C341	VHG19500	ELECTROLYTIC CAP	47uF	10V	ケミコン	
C342	FZ005410	ELECTROLYTIC CAP	100uF	6.3V	ケミコン	
C343	FU452100	MICA CAP	100pF	500V	マイカコン	
C344	V1844900	ELECTROLYTIC CAP	1uF	50V	ケミコン	
C345	V1862100	METALIZED POLYESTER FILM CAP	0.047uF	100V	メタライズドポリコン	
C346	V1862100	METALIZED POLYESTER FILM CAP	0.047uF	100V	メタライズドポリコン	
C347	V1862100	METALIZED POLYESTER FILM CAP	0.047uF	100V	メタライズドポリコン	
C348	V1862100	METALIZED POLYESTER FILM CAP	0.047uF	100V	メタライズドポリコン	
D301	1F004600	DIODE	1SS133		ダイオード	01
D302	V1234100	DIODE BRIDGE	RBV-602		ダイオードブリッジ	

*New Parts (新規部品)

△

EFFECT P. C. B.

Ref. NO.	PART NO.	Description	部 品 名	Remarks	ラッ
D303	VH770800	DIODE	1SR139-100 T-32	ダイオード	01
D306	IF004600	DIODE	1SS133	ダイオード	01
D307	IF004600	DIODE	1SS133	ダイオード	01
D308	IF004600	DIODE	1SS133	ダイオード	01
D309	IF004600	DIODE	1SS133	ダイオード	01
D310	IF004600	DIODE	1SS133	ダイオード	01
D311	IF004600	DIODE	1SS133	ダイオード	01
D312	IF004600	DIODE	1SS133	ダイオード	01
D313	IF004600	DIODE	1SS133	ダイオード	01
D314	IF004600	DIODE	1SS133	ダイオード	01
D315	IF004600	DIODE	1SS133	ダイオード	01
D316	IF004600	DIODE	1SS133	ダイオード	01
D317	IF004600	DIODE	1SS133	ダイオード	01
D318	IF004600	DIODE	1SS133	ダイオード	01
IC302	XB247301	IC	uPC457011A	IC	01
IC305	XB466A00	IC	AN78M15F	IC	03
IC306	XB467001	IC	AN79M15F	IC	
L301	VC664100	COIL	0.95uH	空芯コイル	02
L302	VC664100	COIL	0.95uH	空芯コイル	02
PJ302	VE752000	PIN JACK	1P YKB11-0500	ピンジャック	
PJ303	VE752000	PIN JACK	1P YKB11-0500	ピンジャック	
Q301	IC1815C0	TRANSISTOR	2SC1815 Y	トランジスタ	03
Q302	IC260320	TRANSISTOR	2SC2603 E,F	トランジスタ	
Q303	IC260320	TRANSISTOR	2SC2603 E,F	トランジスタ	
Q304	IC260320	TRANSISTOR	2SC2603 E,F	トランジスタ	
Q305	IC260320	TRANSISTOR	2SC2603 E,F	トランジスタ	
Q306	IC260320	TRANSISTOR	2SC2603 E,F	トランジスタ	
Q307	IC260320	TRANSISTOR	2SC2603 E,F	トランジスタ	
Q308	IA097000	TRANSISTOR	2SA970 GR,BL	トランジスタ	03
Q309	IA097000	TRANSISTOR	2SA970 GR,BL	トランジスタ	03
Q310	IC1815C0	TRANSISTOR	2SC1815 Y	トランジスタ	03
Q311	IA097000	TRANSISTOR	2SA970 GR,BL	トランジスタ	03
Q312	IA097000	TRANSISTOR	2SA970 GR,BL	トランジスタ	03
Q313	IC1815C0	TRANSISTOR	2SC1815 Y	トランジスタ	03
Q314	IC224030	TRANSISTOR	2SC2240 GR,BL	トランジスタ	
Q315	IC342100	TRANSISTOR	2SC3421 O,Y	トランジスタ	
Q316	VE198700	TRANSISTOR	2SA1145 O,Y	トランジスタ	
Q317	IC329860	TRANSISTOR	2SC3298 O,Y	トランジスタ	
Q318	IA135800	TRANSISTOR	2SA1358 O,Y	トランジスタ	
Q319	VE198800	TRANSISTOR	2SC2705 O,Y	トランジスタ	03
Q320	IA097000	TRANSISTOR	2SA970 GR,BL	トランジスタ	03
Q321	IC1815C0	TRANSISTOR	2SC1815 Y	トランジスタ	03
Q322	IC224030	TRANSISTOR	2SC2240 GR,BL	トランジスタ	
Q323	IC342100	TRANSISTOR	2SC3421 O,Y	トランジスタ	
Q324	VE198700	TRANSISTOR	2SA1145 O,Y	トランジスタ	
Q325	IC329860	TRANSISTOR	2SC3298 O,Y	トランジスタ	
Q326	IA135800	TRANSISTOR	2SA1358 O,Y	トランジスタ	
Q327	VE198800	TRANSISTOR	2SC2705 O,Y	トランジスタ	03
Q328	IA097000	TRANSISTOR	2SA970 GR,BL	トランジスタ	03
Q329	IC1815C0	TRANSISTOR	2SC1815 Y	トランジスタ	03

*New Parts (新規部品)

EFFECT P. C. B.

Ref. NO.	PART NO.	Description	部 品 名	Remarks	ラッ
Q330	IC224030	TRANSISTOR	2SC2240 GR,BL	トランジスタ	
Q331	IX614370	TRANSISTOR	2SC3281 R,O	トランジスタ	
Q332	IX614360	TRANSISTOR	2SA1302 R,O	トランジスタ	
Q333	IX614370	TRANSISTOR	2SC3281 R,O	トランジスタ	
Q334	IX614360	TRANSISTOR	2SA1302 R,O	トランジスタ	
Q335	IC224030	TRANSISTOR	2SC2240 GR,BL	トランジスタ	
Q336	IA097000	TRANSISTOR	2SA970 GR,BL	トランジスタ	03
RY301	KC001940	RELAY	DH24D2-OT(M)	リレー	05
R318	HU576470	METAL FILM RESISTOR	4.7KΩ 1/4W	金属被膜抵抗	
R319	HU576470	METAL FILM RESISTOR	4.7KΩ 1/4W	金属被膜抵抗	
R320	HU576470	METAL FILM RESISTOR	4.7KΩ 1/4W	金属被膜抵抗	
R321	HU576470	METAL FILM RESISTOR	4.7KΩ 1/4W	金属被膜抵抗	
R323	HU576470	METAL FILM RESISTOR	4.7KΩ 1/4W	金属被膜抵抗	
R324	HU576470	METAL FILM RESISTOR	4.7KΩ 1/4W	金属被膜抵抗	
R325	HU576470	METAL FILM RESISTOR	4.7KΩ 1/4W	金属被膜抵抗	
R326	HU576470	METAL FILM RESISTOR	4.7KΩ 1/4W	金属被膜抵抗	
R330	HL226100	METAL OXIDE RESISTOR	1KΩ 2W	酸化金属被膜抵抗	
R331	HV456100	FLAME PROOF CARBON RESISTOR	1KΩ 1/4W	不燃化カーボン抵抗	01
R337	HL226100	METAL OXIDE RESISTOR	1KΩ 2W	酸化金属被膜抵抗	
R339	HL326180	METAL OXIDE RESISTOR	1.8KΩ 2W	酸化金属被膜抵抗	
R342	VK186600	FUSABLE RESISTOR	10Ω 1/4W	ヒューズ抵抗	
R344	HU596100	METAL FILM RESISTOR	1KΩ 1/4W	金属被膜抵抗	
R345	HU577330	METAL FILM RESISTOR	33KΩ 1/4W	金属被膜抵抗	
R351	HU596100	METAL FILM RESISTOR	1KΩ 1/4W	金属被膜抵抗	
R352	HU577330	METAL FILM RESISTOR	33KΩ 1/4W	金属被膜抵抗	
R357	VK188000	FUSABLE RESISTOR	150Ω 1/4W	ヒューズ抵抗	
R358	HV455820	FLAME PROOF CARBON RESISTOR	820Ω 1/4W	不燃化カーボン抵抗	
R359	HU597100	METAL FILM RESISTOR	10KΩ 1/4W	金属被膜抵抗	
R360	HU577330	METAL FILM RESISTOR	33KΩ 1/4W	金属被膜抵抗	
R361	HV456220	FLAME PROOF CARBON RESISTOR	2.2KΩ 1/4W	不燃化カーボン抵抗	01
R362	HV455390	FLAME PROOF CARBON RESISTOR	390Ω 1/4W	不燃化カーボン抵抗	
R363	HU597100	METAL FILM RESISTOR	10KΩ 1/4W	金属被膜抵抗	
R364	HV455100	FLAME PROOF CARBON RESISTOR	100Ω 1/4W	不燃化カーボン抵抗	
R365	HV455680	FLAME PROOF CARBON RESISTOR	680Ω 1/4W	不燃化カーボン抵抗	01
R366	VK188000	FUSABLE RESISTOR	150Ω 1/4W	ヒューズ抵抗	
R367	HV455820	FLAME PROOF CARBON RESISTOR	820Ω 1/4W	不燃化カーボン抵抗	
R368	HU597100	METAL FILM RESISTOR	10KΩ 1/4W	金属被膜抵抗	
R369	HU577330	METAL FILM RESISTOR	33KΩ 1/4W	金属被膜抵抗	
R370	HV456220	FLAME PROOF CARBON RESISTOR	2.2KΩ 1/4W	不燃化カーボン抵抗	01
R371	HV455390	FLAME PROOF CARBON RESISTOR	390Ω 1/4W	不燃化カーボン抵抗	
R372	HV455100	FLAME PROOF CARBON RESISTOR	100Ω 1/4W	不燃化カーボン抵抗	
R374	HV453220	FLAME PROOF CARBON RESISTOR	2.2Ω 1/4W	不燃化カーボン抵抗	
R375	HV456470	FLAME PROOF CARBON RESISTOR	4.7KΩ 1/4W	不燃化カーボン抵抗	
R376	VK188400	FUSABLE RESISTOR	330Ω 1/4W	ヒューズ抵抗	
R377	VH841900	WIRE WOUND RESISTOR	0.15Ωx2 5W	セメント抵抗	
R378	HV456100	FLAME PROOF CARBON RESISTOR	1KΩ 1/4W	不燃化カーボン抵抗	01
R379	HV453470	FLAME PROOF CARBON RESISTOR	4.7Ω 1/4W	不燃化カーボン抵抗	01
R381	HV453220	FLAME PROOF CARBON RESISTOR	2.2Ω 1/4W	不燃化カーボン抵抗	
R382	HV456470	FLAME PROOF CARBON RESISTOR	4.7KΩ 1/4W	不燃化カーボン抵抗	
R383	VK188400	FUSABLE RESISTOR	330Ω 1/4W	ヒューズ抵抗	
R384	VH841900	WIRE WOUND RESISTOR	0.15Ωx2 5W	セメント抵抗	
R385	HV456100	FLAME PROOF CARBON RESISTOR	1KΩ 1/4W	不燃化カーボン抵抗	01

*New Parts (新規部品)

AVM-3000

EFFECT P. C. B.

Ref. NO.	PART NO.	Description	部 品 名		Remarks	ラシ
R386	HV453470	FLAME PROOF CARBON RESISTOR	4.7Ω	1/4W	不燃化カーボン抵抗	01
R387	HV453470	FLAME PROOF CARBON RESISTOR	4.7Ω	1/4W	不燃化カーボン抵抗	01
R390	HV453470	FLAME PROOF CARBON RESISTOR	4.7Ω	1/4W	不燃化カーボン抵抗	01
R391	HV453470	FLAME PROOF CARBON RESISTOR	4.7Ω	1/4W	不燃化カーボン抵抗	01
R394	HV453470	FLAME PROOF CARBON RESISTOR	4.7Ω	1/4W	不燃化カーボン抵抗	01
* SW303	VM627100	SLIDE SWITCH	SSS01	4/2	スライドSW	
* TE301	VM810800	SPEAKER TERMINAL	4P	LTS0410-2002	スピーカー端子	
TP301	LA002000	WRAPPING TERMINAL	2P	i-TYPE P=7.5	ラッピング端子	01
TP302	LA002000	WRAPPING TERMINAL	2P	i-TYPE P=7.5	ラッピング端子	01
* VR303	VM627300	POTENTIOMETER	B10KΩ		ロータリーVR	
* VR304	VM627300	POTENTIOMETER	B10KΩ		ロータリーVR	
VR305	VJ808100	PRE-SET POTENTIOMETER	B220Ω		半固定VR	
VR306	VJ808100	PRE-SET POTENTIOMETER	B220Ω		半固定VR	
	VB966900	CONNECTOR	1MSA-6024		スタイルピン	01
	BB071360	SCREW TERMINAL	8.3x13		ネジ端子	01
	VL755100	HOLDER	VR		ホルダー	
	VM782000	RADIATOR	D		ラジエータ	
	CB099600	PLASTIC RIVET	No. 920		プラスチックリベット	
	Ei330086	BIND HEAD B-TITE SCREW	3x8	FCRM3-BL	バインドBタイトネジ	
* VH135700		SUPPORT, P.C.B	T05-25		P C B サポート	
* VH196900		PAN HEAD SCREW	3x6	アラシ	ナベ小ネジ	

*New Parts (新規部品)

■ 分解図

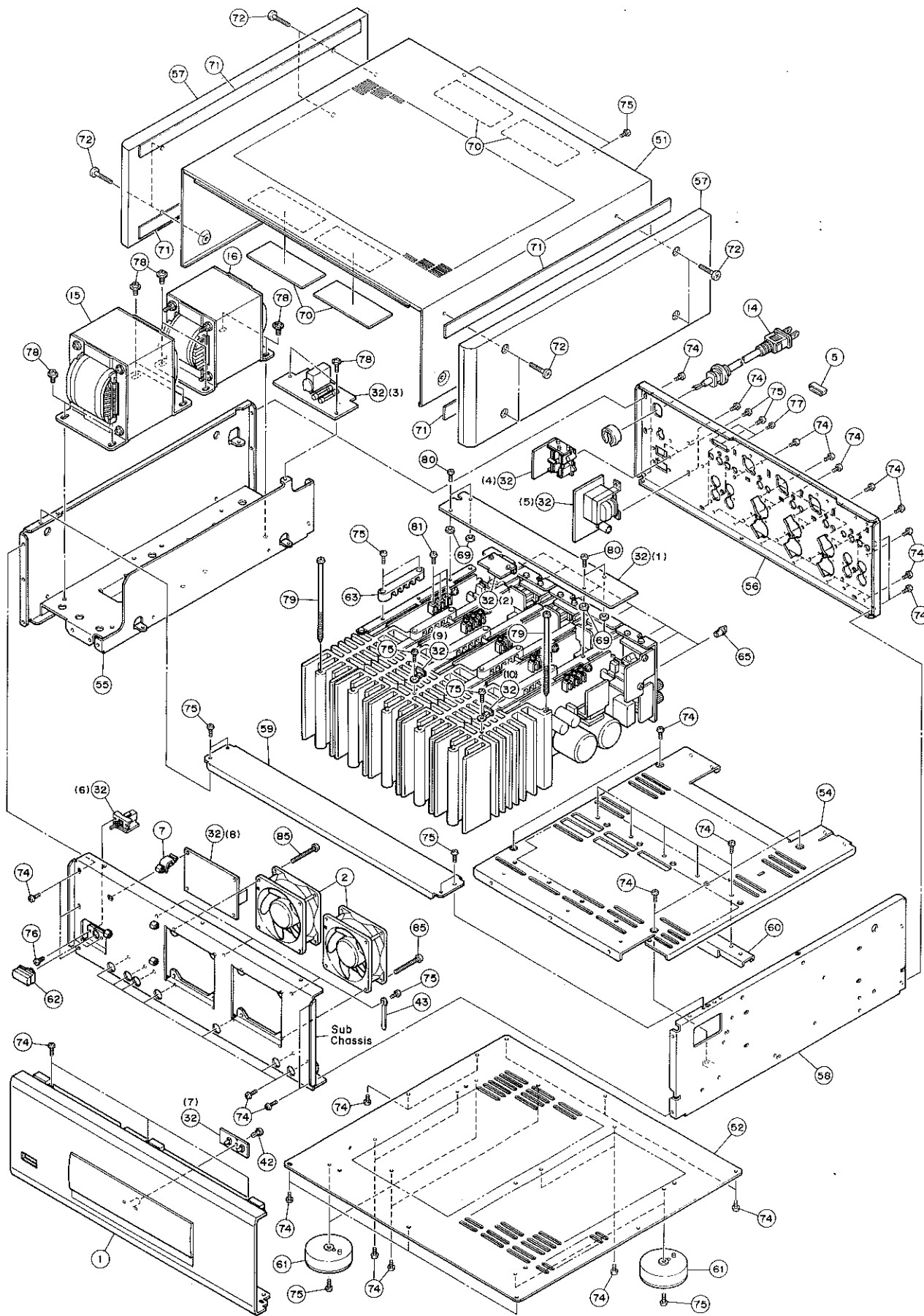

1

■ 分解図

CH 1/2, 6/7

2

3

4

5

6

7

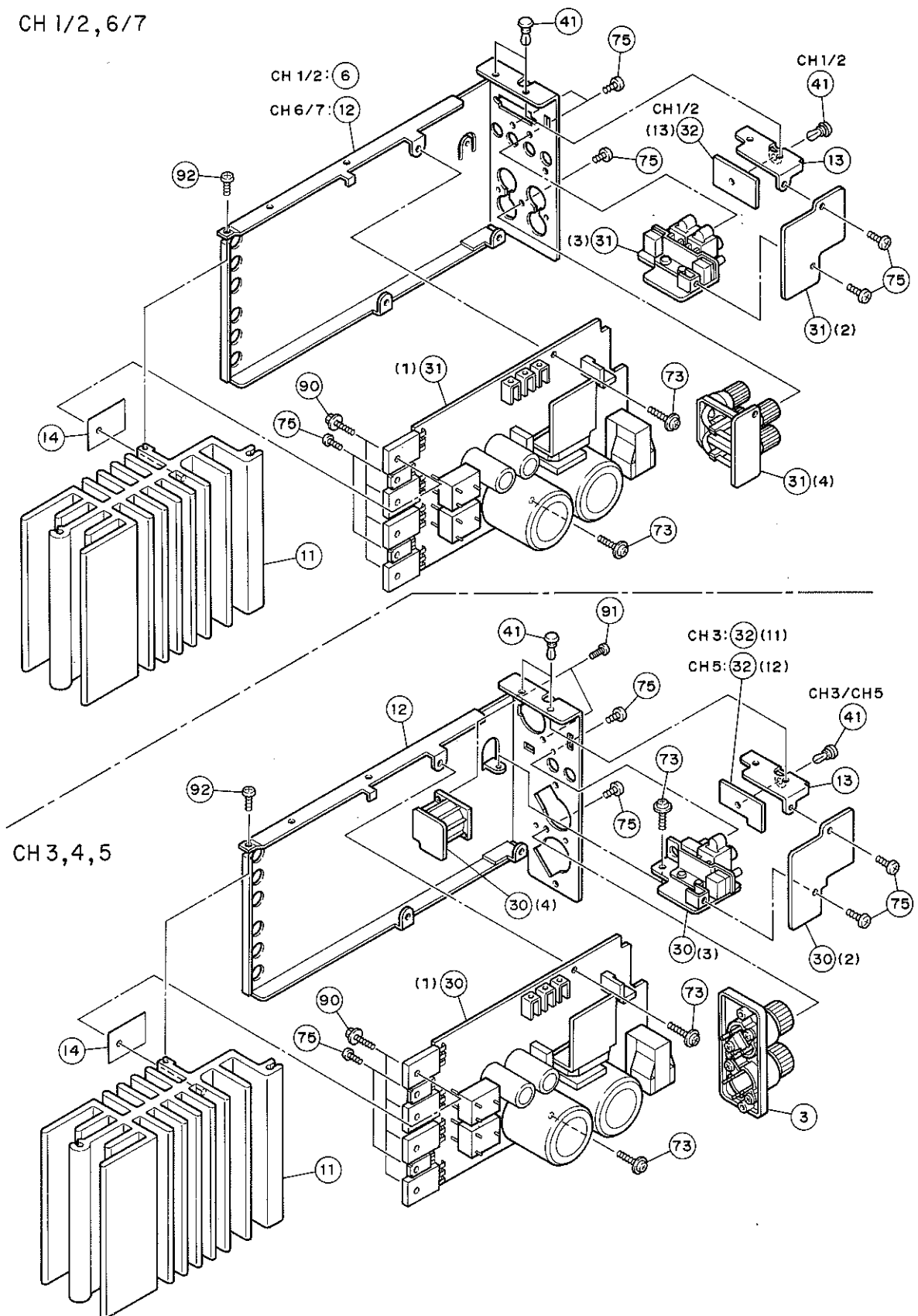

メカ部品

Ref. NO.	PART NO.	Description	部 品 名	Remarks	ランク
1	VH853500	FRONT PANEL ASS'y	フロントパネルASSY		
2	VN035300	MOTOR	DC MMS-08C12DM-R02	モーター	
3	VN810700	SPEAKER TERMINAL	2P T6401-D	スピーカー端子	
5	VN701800	DUST CAP	DX-26S-DC2	ダストキャップ	
6	VL754800	HOLDER	T.B	ホルダー	
7	VA772900	P.C.B. SUPPORT	No.2127	基板サポート	01
11	VL756800	RADIATOR		ラジエータ	
12	VL754700	HOLDER	T.A	ホルダー	
13	VL755000	HOLDER	PCB	ホルダー	
14	VL757000	SHEET, RADIATOR	K-2037	デンカ放熱シート	
15	XK421A00	POWER TRANSFORMER		電源トランス	△
16	XK422A00	POWER TRANSFORMER		電源トランス	△
17	MG002170	POWER CORD	15A 125V 2.0m	電源コード	07 △
30	VH853300	P.C.B. ASS'y, MAIN AMP		PCB メインアンプ	
31	VH853400	P.C.B. ASS'y, EFFECT AMP		PCB エフェクタンプ	
32	VH853200	P.C.B. ASS'y, SUB		PCB サブ	
41	CB099600	PLASTIC RIVET	No.020	プラスチックリベット	
42	CB068880	PLASTIC RIVET	No.1027	プラスチックリベット	01
43	VD399200	BINDING TIE		束縛止め	01
44	CB069250	BINDING TIE	BK-1	束縛止め	
51	VL754200	TOP COVER		トップカバー	
52	VH781800	BOTTOM COVER		ボトムカバー	
54	VL754400	CHASSIS		シャーシ	
55	VH781900	FRAME	TRANS.	フレーム	
56	VL754500	REAR PANEL		リヤパネル	
57	VN140600	SIDE PANEL		サイドパネル	
58	VH778100	FRAME	R	フレーム	
59	VL755400	SHIELD CASE	C	シールドケース	
60	VL755200	STAY	M	ステイ	
61	VK724100	LEG ASS'y		レッグASSY	
62	VL819800	BUTTON	POWER	ボタン	
63	VH782100	HOLDER	CORD	ホルダー	
65	VK395100	KNOB	TONE	ノブ	
69	Vi867800	SPACER	PCB	スペーサー	
70	VK706800	DAMPER	TOP	ダンパー	
71	VK492400	SPACER		スペーサー	
72	VC077200	FLAT FILLISTER HEAD SCREW	4x27	FCRM3-BR 平Sタイトネジ	
73	EK365080	BW HEAD TAPPING SCREW	3x8	ZMC2-BL BWヘッドタッピングネジ	
74	EN301010	BIND HEAD BONDING TAP. SCREW	3x8	FCRM3-BL ボンディングBタイトネジ	01
75	Ei330086	BIND HEAD B-TITE SCREW	3x8	FCRM3-BL バインドBタイトネジ	
76	ED330066	BIND HEAD SCREW	3x6	FCRM3-BL バインド小ネジ	
77	EA326066	PAN HEAD SCREW	2.6x6	FCRM3-BL ナベ小ネジ	
78	VK625000	CUP S-TITE SCREW	5x10	ZMC2-BL カップSタイトネジ	
79	VA220700	PAN H. CP MACHINE SCREW	5x125	FCRM3-BL ナベ尖り先小ネジ	
80	Ei330106	BIND HEAD B-TITE SCREW	3x10	FCRM3-BL バインドBタイトネジ	01
81	VE989500	PAN HEAD SEMS SCREW	4x5	AU セムスナベ小ネジ	01
85	EG340300	BIND HEAD SCREW	4x30 SW	FCMR3-BL バインド小ネジ	
90	VK173200	SCREW, TRANSISTOR	3x15 SP	FCRM3 スクリューTR	
91	EX602180	BONDING SCREW	2.6x6	FCM3-BL ボンディング小ネジ	01
92	Ei330066	BIND HEAD B-TITE SCREW	3x6	FCRM3-BL バインドBタイトネジ	01

*New Parts (新規部品)

Ref. NO.	PART NO.	Description	部 品 名	Remarks	ラッ
		ACCESSORIES	付属品		
*	VN201500	CABLE, DXM	26P 28AWG 1.5m DXMケーブル		

*New Parts (新規部品)

AVM-3000

YAMAHA

AVM-3000
