

# Bedienung (Reihenfolge der Bedienungsschritte) Bediening (Voer de stappen in de aangegeven volgorde uit) Manövrering (följ stegen i nummerordning)

## Zum Schallplatten-Hören Luisteren naar grammofoonplaten Grammofonlyssning

- 1 Bei einem Magnettonabnehmer: Auf "phono MM" stellen. Bei einem dynamischen Tonabnehmer: Auf "phono MC" stellen.
- 2 Voor een magnetodynamisch element: Zet de schakelaar op "phono MM". Voor een electrodynamisch element: Zet de schakelaar op "phono MC".
- 3 Vid pickup med rörlig magnet: Ställ in på "phono MM". Vid pickup med rörlig spole: Ställ in på "phono MC".
- 4 Den Netzschalter der SH-C01 drücken (☑) (falls verwendet). Druk voor het gebruik van de SH-C01 de netschakelaar in (☑).
- 5 Tryck in strömbrytaren (☑) på SH-C01 om den användes.

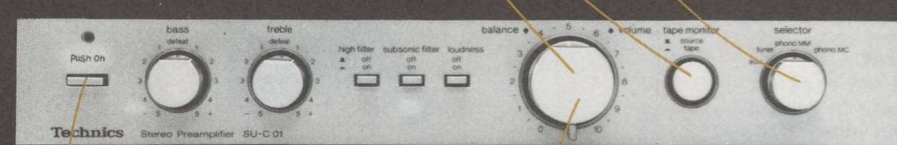
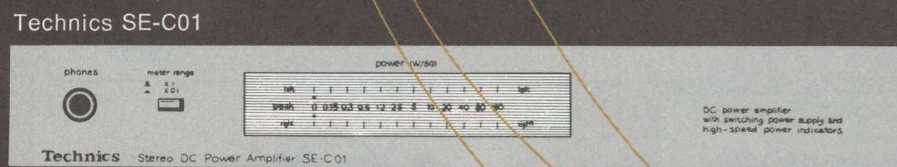

- 5 (☑) Einschalten (☑) Aargeschakeld (☑) Strömmen är på
- 10 Lautstärke regulieren (↔). Stel het volume in (↔). Justera volymnivån (↔).

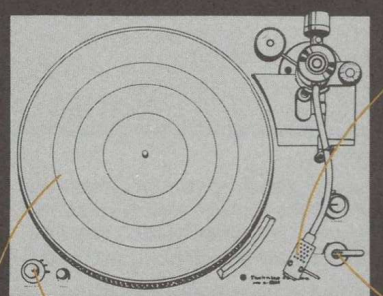

- 6 Schallplatte auf den Plattenteller legen. Leg de plaat op het plateau. Lägg skivan på tallriken.
- 7 Netzschalter: "on"-Position. Aan/uit-schakelaar: "on"-stand. Strömbrytare: "on"-läge (på).
- 8 Drehzahl-Wahlschalter: Drehzahl wählen. Toerental-kiezer: Stel het toerental in. Hastighetsväljare: Välj hastighet.
- 9 Tonkopf: Tonkopf auf die Schallplatte senken; das Abspielen beginnt. Naald: Plaats de naald op de plaat, het afspelel begint. Pick-up: Lägg på pickupen på skivan, och den börjar rotera.

(Die Schritte 6-8 können für den verwendeten Plattenspieler verschieden sein.)  
(De stappen 6/t/m 8 kunnen van platenspeler tot platenspeler verschillen.)  
(Stegen 6-8 varierar beroende på skivspelartyp)

## Zum Radio-Hören Luisteren naar radio-uitzendingen Radiolyssning

- 3 Für einfacheres Senderabstimmen, die Lautstärkeeinstellung verringern (↔) ("0-2"). Zet de volume-knop in een lage stand (↔) (0-2) om gemakkelijker te kunnen afstemmen. Sätt volymkontrollen i ett lågt läge (↔) (0-2) för lättare avstämning.
- 4 Den Netzschalter der SH-C01 drücken (☑) (falls verwendet). Druk voor het gebruik van de SH-C01 de netschakelaar in (☑).
- 5 Tryck in strömbrytaren (☑) på SH-C01 om den användes.
- 6 (☑) "on"
- 7 (☑) "on"
- 8 (☑) "on/auto"
- 9 Für UKW-Rundfunk: "FM" (☑). Für MW-Rundfunk: "AM" (☑).
- 10 Einstellen des Rundfunkempfangs (↔). Stem af op het gewenste programma (↔). Vrid till önskad station (↔).
- 11 Lautstärke regulieren (↔). Stel het volume in (↔). Justera volymnivån (↔).
- 12 Falls das Rauschen zu stark ist, auf "off/mono" stellen; beachten Sie aber, daß dabei der Rundfunkempfang mono ist. (Das beeinflusst nicht den MW-Empfang.) Zet deze schakelaar op "off/mono", indien er veel ruis aanwezig is. Radio-uitzendingen kunnen nu echter alleen mono weergegeven worden. (Voor AM-ontvangst is er geen verschil) Ställ omkopplaren i läge "off/mono" om bruset och störningarna blir för starka. Observera emellertid att ljudet blir i mono. (AM-sändningar påverkas inte)

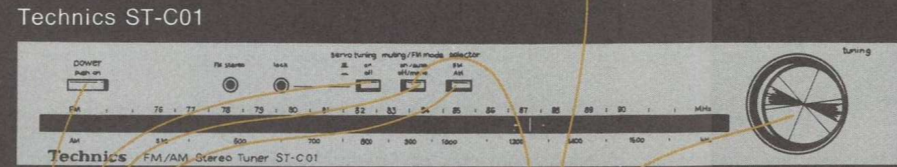
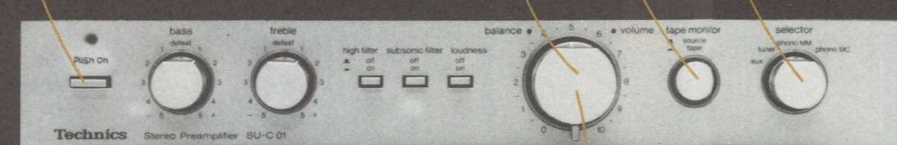
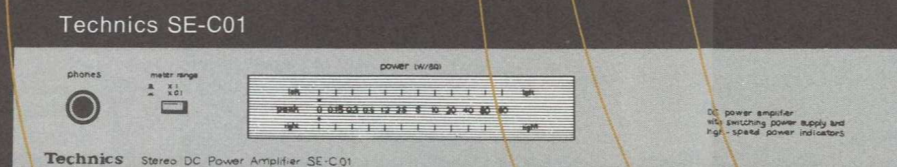

- 9 Für UKW-Rundfunk: "FM" (☑). Für MW-Rundfunk: "AM" (☑).
- 10 Einstellen des Rundfunkempfangs (↔). Stem af op het gewenste programma (↔). Vrid till önskad station (↔).
- 11 Lautstärke regulieren (↔). Stel het volume in (↔). Justera volymnivån (↔).
- 12 Falls das Rauschen zu stark ist, auf "off/mono" stellen; beachten Sie aber, daß dabei der Rundfunkempfang mono ist. (Das beeinflusst nicht den MW-Empfang.) Zet deze schakelaar op "off/mono", indien er veel ruis aanwezig is. Radio-uitzendingen kunnen nu echter alleen mono weergegeven worden. (Voor AM-ontvangst is er geen verschil) Ställ omkopplaren i läge "off/mono" om bruset och störningarna blir för starka. Observera emellertid att ljudet blir i mono. (AM-sändningar påverkas inte)
- \* Der MW-Empfang wird nicht beeinflusst.
- \* Voor AM-ontvangst is er geen verschil
- \* AM-sändningar påverkas inte

## Zum Tonband-Hören Luisteren naar tapes Bandlyssning

- 3 Den Netzschalter der SH-C01 drücken (☑) (falls verwendet). Druk voor het gebruik van de SH-C01 de netschakelaar in (☑).
- 4 Tryck in strömbrytaren (☑) på SH-C01 om den användes.
- 5 (☑) Einschalten (☑) Aargeschakeld (☑) Strömmen är på
- 6 Das Band einfädeln. Plaats de cassette of band. Fäst bandet.
- 7 Bandsorten-Wahlschalter: Bandsorten-Wahlschalter auf den Typ des benutzten Bandes einstellen. Ferro/chroomschakelaar: Zet de schakelaar in de stand die overeenstemt met het type van de gebruikte tape. Bandväljaren: I önskat läge, beroende på kassettyp.
- 8 Wiedergabetaste: Wiedergabetaste drücken; die Wiedergabe beginnt. Weergavetoets: Duw deze knop in, het afspelel begint. Avspelningsknapp: Tryck på avspelningsknappen.
- 9 Lautstärke regulieren (↔). Stel het volume in (↔). Justera volymen (↔).

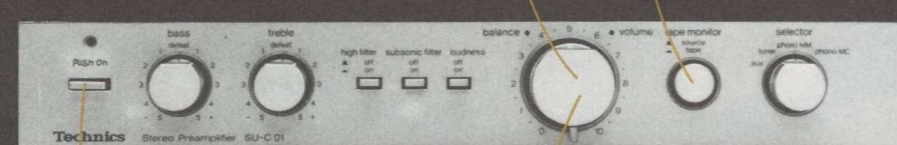
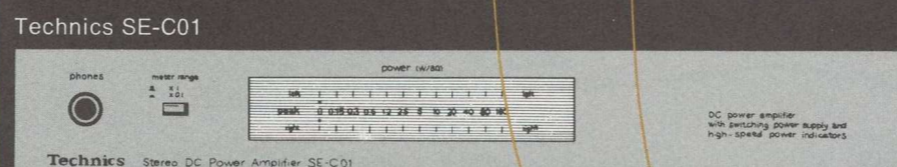

- 5 Netzschalter: "on"-Position. Aan/uit-schakelaar: "on"-stand. Strömbrytare: "on"-läge (på).
- 6 Das Band einfädeln. Plaats de cassette of band. Fäst bandet.
- 7 Bandsorten-Wahlschalter: Bandsorten-Wahlschalter auf den Typ des benutzten Bandes einstellen. Ferro/chroomschakelaar: Zet de schakelaar in de stand die overeenstemt met het type van de gebruikte tape. Bandväljaren: I önskat läge, beroende på kassettyp.
- 8 Wiedergabetaste: Wiedergabetaste drücken; die Wiedergabe beginnt. Weergavetoets: Duw deze knop in, het afspelel begint. Avspelningsknapp: Tryck på avspelningsknappen.
- 9 Lautstärke regulieren (↔). Stel het volume in (↔). Justera volymen (↔).

(Die Schritte 5-8 können für das verwendete Tonbandgerät verschieden sein.)  
(De stappen 5/t/m 8 kunnen van tapedeck tot tapedeck verschillen.)  
(Steg 5-8 varierar beroende på bandspelartyp)

## Beim Hören mit einem Kopfhörer Luisteren met de hoofdtelefoon Lyssning med hörlurar

- 3 Wenn der Kopfhörer angeschlossen ist, wird von den Lautsprechern kein Ton erzeugt.
- 4 Drehen Sie vor dem Einschalten des Gerätes den Lautstärkereglern in die Kleinststellung ("0").
- 5 Zndien een hoofdtelefoon wordt aangesloten, wordt het geluid niet via de luid sprekers weergegeven.
- 6 Inget ljud hörs från högtalarna när hörlurarna ansluts.
- 7 Se till så att volymkontrollen står i sitt minimaläge ("0") innan spänningen slås på.
- 8 Sätt som vid "Bandlyssning"

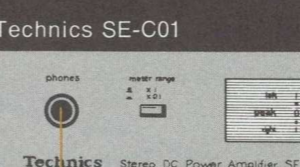

- 3 Wenn ein Stereotuner an den "AUX"-Buchsen an der Rückseite angeschlossen ist, so ist die Bedienung gleich, wie im Abschnitt "Zum Radio-Hören" beschrieben.
- 4 Wenn ein Tonbandgerät an den "AUX"-Buchsen an der Rückseite angeschlossen ist, so ist die Bedienung gleich, wie im Abschnitt "Zum Tonband-Hören" beschrieben.
- 5 Ein FM/AM stereotuner angeschlossen auf de AUX-aansluitingen wordt bediend als beschreven onder "Luisteren naar radio-uitzendingen".
- 6 Ein tapedeck angeschlossen op de AUX-aansluitingen wordt bediend als beschreven onder "Luisteren naar tapes".
- 7 Om en FM/MV stereo tuner är ansluten till "AUX"-uttagen, ställ in stationen enl. beskrivning för "Radiolyssning".
- 8 Om en bandspelare är ansluten till "AUX"-uttagen, gör på samma sätt som vid "Bandlyssning"
- 9 Klänge wie gewünscht regulieren. Der Tiefbereich wird mit dem Bassregler ("bass") und der Höhenbereich mit dem Höhenregler ("treble") eingestellt. Stel de klankkleur naar wens in. De lage tonen worden met de lagetonen knop (bass), de hoge tonen met de hogetonen-knop (treble) afgesteld. Inställ tonkvaliteten efter Era önskemål. Baskontrollen (bass) är avsedd för lågfrekvensljudet och treble-kontrollen för högfrekvensljudet.

## Zum Benutzen von Geräten, die an den Zusatzeingangsanschlüssen ("AUX") angeschlossen sind. Gebruik van apparaten, aangesloten op de "AUX"-aansluitingen Programkällan ansluten till "AUX"-uttagen

- 1 "aux"
- 2 (☑) "source"
- 3 Wenn ein Stereotuner an den "AUX"-Buchsen an der Rückseite angeschlossen ist, so ist die Bedienung gleich, wie im Abschnitt "Zum Radio-Hören" beschrieben.
- 4 Wenn ein Tonbandgerät an den "AUX"-Buchsen an der Rückseite angeschlossen ist, so ist die Bedienung gleich, wie im Abschnitt "Zum Tonband-Hören" beschrieben.
- 5 Ein FM/AM stereotuner angeschlossen auf de AUX-aansluitingen wordt bediend als beschreven onder "Luisteren naar radio-uitzendingen".
- 6 Ein tapedeck angeschlossen op de AUX-aansluitingen wordt bediend als beschreven onder "Luisteren naar tapes".
- 7 Om en FM/MV stereo tuner är ansluten till "AUX"-uttagen, ställ in stationen enl. beskrivning för "Radiolyssning".
- 8 Om en bandspelare är ansluten till "AUX"-uttagen, gör på samma sätt som vid "Bandlyssning"
- 9 Klänge wie gewünscht regulieren. Der Tiefbereich wird mit dem Bassregler ("bass") und der Höhenbereich mit dem Höhenregler ("treble") eingestellt. Stel de klankkleur naar wens in. De lage tonen worden met de lagetonen knop (bass), de hoge tonen met de hogetonen-knop (treble) afgesteld. Inställ tonkvaliteten efter Era önskemål. Baskontrollen (bass) är avsedd för lågfrekvensljudet och treble-kontrollen för högfrekvensljudet.

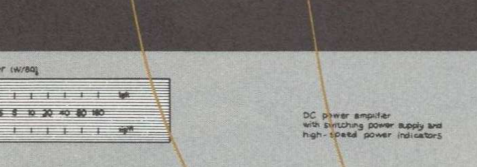
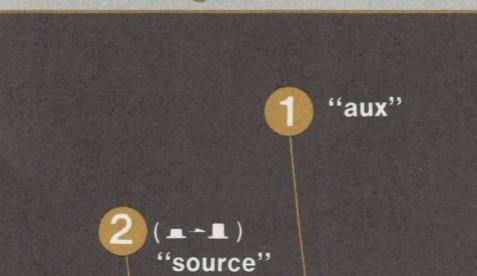

- 1 "aux"
- 2 (☑) "source"
- 3 Wenn ein Stereotuner an den "AUX"-Buchsen an der Rückseite angeschlossen ist, so ist die Bedienung gleich, wie im Abschnitt "Zum Radio-Hören" beschrieben.
- 4 Wenn ein Tonbandgerät an den "AUX"-Buchsen an der Rückseite angeschlossen ist, so ist die Bedienung gleich, wie im Abschnitt "Zum Tonband-Hören" beschrieben.
- 5 Ein FM/AM stereotuner angeschlossen auf de AUX-aansluitingen wordt bediend als beschreven onder "Luisteren naar radio-uitzendingen".
- 6 Ein tapedeck angeschlossen op de AUX-aansluitingen wordt bediend als beschreven onder "Luisteren naar tapes".
- 7 Om en FM/MV stereo tuner är ansluten till "AUX"-uttagen, ställ in stationen enl. beskrivning för "Radiolyssning".
- 8 Om en bandspelare är ansluten till "AUX"-uttagen, gör på samma sätt som vid "Bandlyssning"
- 9 Klänge wie gewünscht regulieren. Der Tiefbereich wird mit dem Bassregler ("bass") und der Höhenbereich mit dem Höhenregler ("treble") eingestellt. Stel de klankkleur naar wens in. De lage tonen worden met de lagetonen knop (bass), de hoge tonen met de hogetonen-knop (treble) afgesteld. Inställ tonkvaliteten efter Era önskemål. Baskontrollen (bass) är avsedd för lågfrekvensljudet och treble-kontrollen för högfrekvensljudet.

## Bedienungsschritte, die für alle Betriebsarten erforderlich sind. (Folgen Sie diesen Schritten für alle Betriebsarten, nach dem Einstellen der Lautstärke.) Algemeen geldige bedieningsstappen (Voer deze stappen voor zover nodig uit na instellen van het volume.) Justeringar vid alla funktioner (Gör följande justeringar, om nödvändigt, efter justering av volymkontrollen.)

- 1 Wenn der Ausgangspegel niedrig ist, den Meßbereich-Wahlschalter auf "X0.1" (☑) stellen, wodurch die Ausgangspegelanzeige ein Zehnfaches des effektiven Wertes beträgt. Als het output-niveau laag is, zet dan de VU-meterbereik kiezer in de X0,1 (☑) stand. De aangegeven waarde is dan het tienvoud van de werkelijke waarde. När volymen är låg, sätt uteffektindikeringen i läge "X0.1" (☑). Indikeringen blir nu 10 ggr större.
- 2 Um Geräusche tiefer Frequenz (durch verzögerte Schallplatten oder das Rumpeln des Plattenspielmotors) auszuscheiden, auf "on" stellen (☑). Zet deze schakelaar op "on" (aan) (☑) om ruis van lage frekwentie zoals "rumble" van een motor of vibratie veroorzaakt door een kromme plaat te elimineren. Ställ omkopplaren i påslaget ("on") läge (☑) för att reducera lågfrekventa störningar (tex från repade skivor eller brum från skivspelarmotor).
- 3 Auf "on" (☑) stellen, wenn bei niedriger Lautstärke gehört wird. Zet deze in de on-stand (☑) tijdens luisteren met de volume-knop in een lage stand. Loudness i "on" (☑) vid låga volymer.
- 4 Links/Rechts-Lautstärkebalance regulieren. Stel de linker en rechter speaker tegen elkaar af. Justera balansen för höger/vänster kanal.
- 5 Um Geräusche hoher Frequenz (Schallplattenkratzen oder Bandrauschen) auszuscheiden, auf "on" stellen (☑). Zet de schakelaar op "on" (aan) (☑) om ruis van hoge frekwentie zoals bandruis of door een op de plaat aanwezige kras veroorzaakte ruis te elimineren. Ställ omkopplaren i påslaget ("on") läge (☑) för att reducera högfrekventa störningar (orsakade av skiv- eller bandbrus).
- 6 Klänge wie gewünscht regulieren. Der Tiefbereich wird mit dem Bassregler ("bass") und der Höhenbereich mit dem Höhenregler ("treble") eingestellt. Stel de klankkleur naar wens in. De lage tonen worden met de lagetonen knop (bass), de hoge tonen met de hogetonen-knop (treble) afgesteld. Inställ tonkvaliteten efter Era önskemål. Baskontrollen (bass) är avsedd för lågfrekvensljudet och treble-kontrollen för högfrekvensljudet.



# Anschlußverbindungen zwischen dem SU-C01 und anderen Geräten

## Aansluiting van andere apparaten op de SU-C01

### Anslutningar till SU-C01

Verwenden Sie 5~12m isolierten Draht horizontal am Fenster.  
Span een geïsoleerd snoer van 5 tot 12 m dik horizontaal langs het raam.  
Använd 5~12 m vinyltäckt ledning horisontalt vid fönstret.

#### MW-Antenne AM-antenne AM-antenn

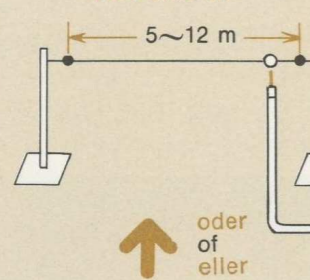

↑  
oder  
of  
eller

#### Ferritstabantenne (für MW-Empfang) Ferrit staafantenne (voor AM) Ferrit stavantenn (för AM)

In die beste Empfangsposition herausziehen.  
Trek de antenne naar buiten en bepaal de richting voor optimale ontvangst.  
Drag utåt till det läge som ger bästa mottagningen.

**Vermeiden von Störungen:**  
Das Netzkabel nicht in der Nähe dieser Antenne verlegen.  
**Ter voorkoming van storing:**  
Houd het netsnoer uit de buurt van de antenne.  
**För att undvika störningar:**  
Håll nätsladden borta från denna antenn.

**Zusatzeingangsbuchsen ("AUX"):**  
Diese Buchsen dienen zum Anschluß eines Fernsehgerätes oder eines Tonbandgerätes (nur für Wiedergabe).

**Aansluiting voor andere apparatuur (AUX)**  
Sluit hierop andere apparatuur zoals TV of recorder (alleen voor weergeven) aan.

**AUX-anslutningar:**  
Dessa anslutningar är avsedda för TV-apparater eller bandspelare (enbart uppspelning).

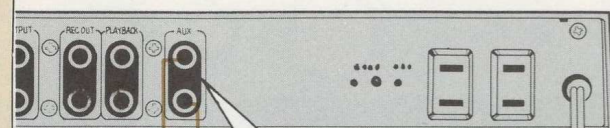

"AUX"-  
Anschlüsse  
AUX-  
anslutningen  
AUX-intag

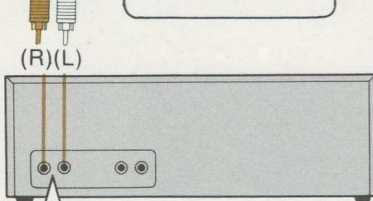

Ausgangsanschlüsse  
("LINE OUT")  
Output-aansluitingen  
("LINE OUT")  
Utgångar ("LINE OUT")

Tonbandgerät  
Tapedeck  
Banddeck

#### Anschluß Aangesloten Anslutning

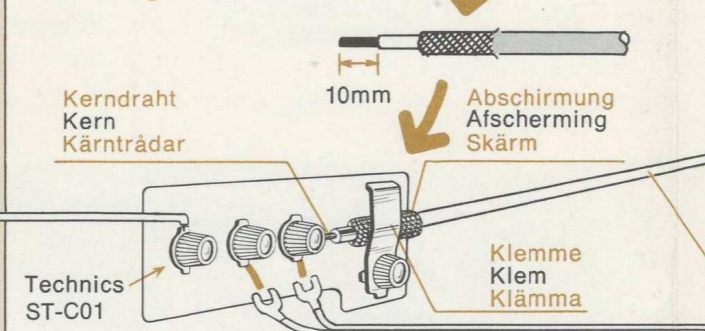

Sicherstellen, daß die Klemme die Abschirmung berührt.  
De afscherming moet contact maken met de klem.  
Kontrollera att skärmen är i kontakt med klämman.

←  
oder  
of  
eller

**Spezielle Antenne für UKW-Empfang**  
(Notwendig in Berggebieten oder in Stahlbeton-Gebäuden usw.)  
**Antenne speciaal voor FM-ontvangst**  
(Nodig in bergachtige streken, binnen betonnen gebouwen enz.)  
**Utomhusantenn för FM**  
(Den behövs vid mottagning i bergsområden, inom betongbyggnad eller dyl.)

75Ω-  
Koaxialkabel  
75Ω coaxial  
kabel  
75 ohm  
koaxialledning

#### UKW- Innenantenne FM binnenantenne FM Inomhusantenn

Klebeband oder  
Heftzwecke  
Plakband of  
punaises  
Tejp eller  
kabelhållare

• T-förmig ausbreiten und in der Stellung, in welcher der Empfang am besten ist, an der Wand befestigen.  
• Heftzwecke dürfen den Antennendraht nicht berühren.  
• Für beste Empfangsqualität wird eine spezielle Antenne für den UKW-Empfang empfohlen.  
Wenn eine spezielle UKW-Antenne angeschlossen wird, ist diese Dipolantenne vom Gerät zu trennen.  
• Spreid uit in T-vorm en bevestig met plakband of tape tegen de muur in de richting die de beste ontvangst geeft.  
• De punaises mogen geen contact maken met de binnendraad van de antenne.  
• Voor optimale ontvangst is een speciaal voor FM-ontvangst bestemde antenne aan te bevelen.  
Verwijder deze antenne nadat de speciale FM-antenne geïnstalleerd is.  
• Veckla ut antennen och fäst den på väggen i det bästa läget. Kontrollera signalstyrkemätaren.  
• Spika inte så att kontakt uppstår med ledarna.  
• För bästa mottagningskvalite rekommenderar vi utomhusantenn. Tag bort denna antenn om en utomhusantenn ansluts.

- Die Isolierung entfernen und den Innendraht verdrehen.
- Den Hebel drücken und das Kabel hineinstecken.
- Den Hebel loslassen. Überprüfen Sie, ob der Draht fest sitzt.

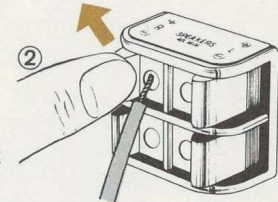
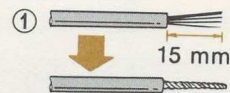

- Verwijder de isolering en draai de kerndraadjes ineen.
- Steek het einde van de draad in de klem terwijl u de knop omhoog gedrukt houdt.
- Laat de knop los. Let er op dat de draad stevig vast zit.

- Ta bort den yttre isoleringen och tvinna wren.
- Stick in wren och dra klämman utåt.
- Släpp klämman. Se till så att wren sitter fast.

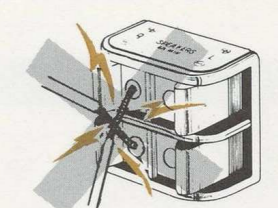
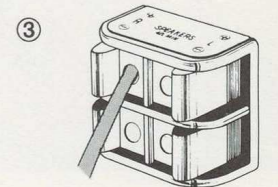

**Netzspannungsumschalter:**  
Bevor Sie dieses Gerät benutzen, vergewissern Sie sich, daß der Schalter richtig auf die Netzspannung eingestellt ist.

**Voltagekiezer:**  
Vergeet niet om voor u deze installatie in gebruik neemt, op het juiste voltage af te stellen.

**Spänningsväjare:**  
Före påkoppling av denna apparat skall Ni försäkra Er om att apparaten är inställd på den rätta spänningen.

Um Beschädigungen der Schaltungen zu vermeiden, die ⊕ und ⊖ Lautsprecheranschlüsse nie kurzschließen.  
Sluit om beschadiging van de stroomcircuits te voorkomen nooit de ⊕ en ⊖ polen van de speakers kort.  
Kortslut aldrig mellan plus- och minuspolen på högtalaruttagen.

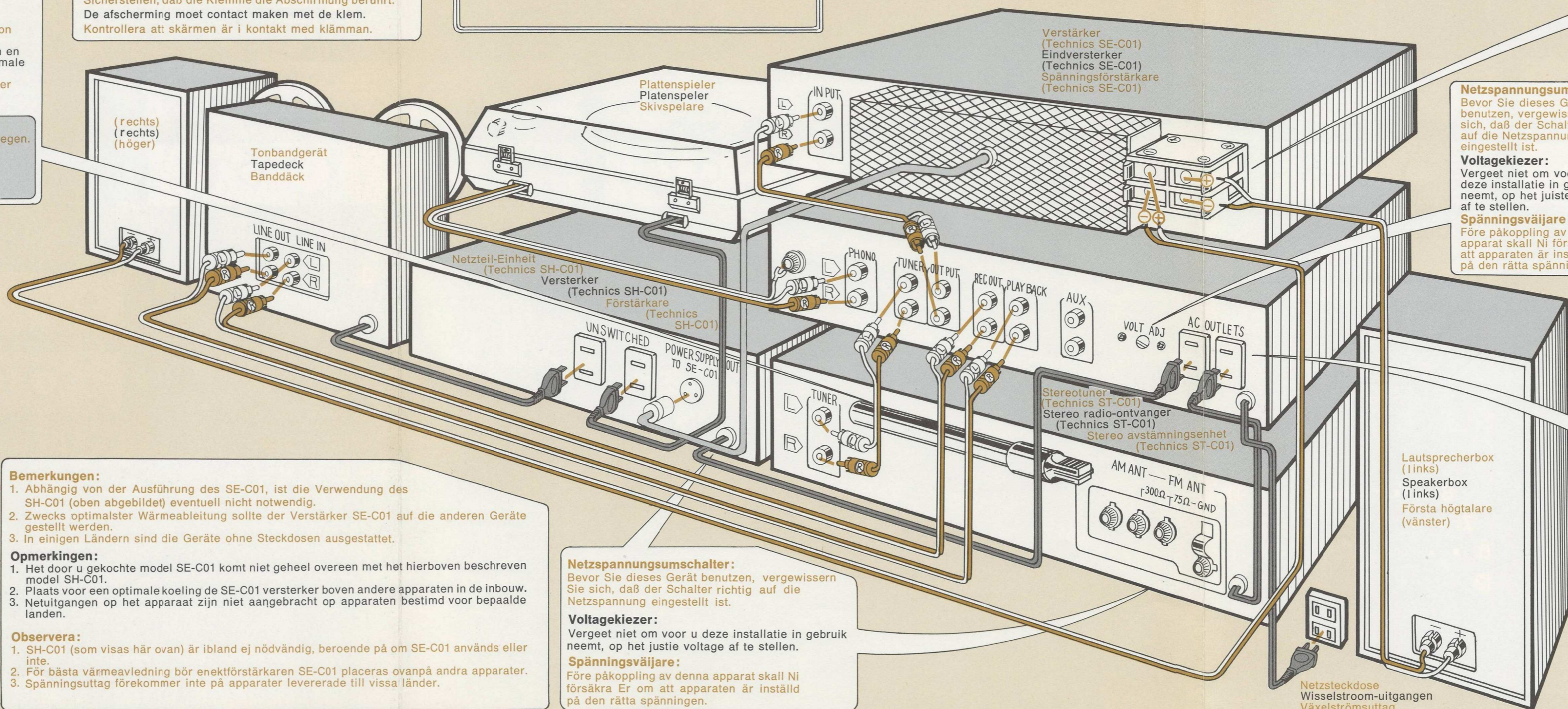

**Bemerkungen:**

- Abhängig von der Ausführung des SE-C01, ist die Verwendung des SH-C01 (oben abgebildet) eventuell nicht notwendig.
- Zwecks optimalster Wärmeableitung sollte der Verstärker SE-C01 auf die anderen Geräte gestellt werden.
- In einigen Ländern sind die Geräte ohne Steckdosen ausgestattet.

**Opmerkingen:**

- Het door u gekochte model SE-C01 komt niet geheel overeen met het hierboven beschreven model SH-C01.
- Plaats voor een optimale koeling de SE-C01 versterker boven andere apparaten in de inbouw.
- Netuitgangen op het apparaat zijn niet aangebracht op apparaten bestemd voor bepaalde landen.

**Observera:**

- SH-C01 (som visas här ovan) är ibland ej nödvändig, beroende på om SE-C01 används eller inte.
- För bästa värmeavledning bör enektörstärkaren SE-C01 placeras ovanpå andra apparater.
- Spänningsuttag förekommer inte på apparater levererade till vissa länder.

**Netzspannungsumschalter:**  
Bevor Sie dieses Gerät benutzen, vergewissern Sie sich, daß der Schalter richtig auf die Netzspannung eingestellt ist.

**Voltagekiezer:**  
Vergeet niet om voor u deze installatie in gebruik neemt, op het juiste voltage af te stellen.

**Spänningsväjare:**  
Före påkoppling av denna apparat skall Ni försäkra Er om att apparaten är inställd på den rätta spänningen.

**Steckdosen "SWITCHED":**  
Wenn andere Geräte an diesen Steckdosen angeschlossen sind, kann deren Stromzufuhr mittels des Netzschalters dieses Gerätes ein- und ausgeschaltet werden. Die Gesamt-Leistungsaufnahme beider Steckdosen darf nicht größer als 390 W sein.

**Uit/Inschakelbare netspanningsuitgangen:**  
Apparatuur aangesloten op deze uitgang kan uit- of aangeschakeld worden met de netschakelaar op dit apparaat. Het maximale vermogen dat deze 2 uitgangen leveren is 390W.

**Avstängningsbara spänningsutgångar:**  
Apparater som ansluts till dessa utgångar kan sättas på och slås av med nätströmbrytaren på denna apparat. De 2 utgångarna bör inte belastas med mer än 390 W.